



MH3024

Umschlagmaschine

Technische Daten

Konfigurationen und Funktionen können je nach Region unterschiedlich sein. Bitte wenden Sie sich bezüglich der Verfügbarkeit in Ihrer Region an Ihren Cat®-Händler.

Inhaltsverzeichnis

Technische Daten	2
Motor	2
Getriebe	2
Füllmengen	2
Schwenkwerk	2
Laufwerk	2
Einsatzgewicht	2
Hydrauliksystem	3
Reifen	3
Emissionen und Sicherheit	3
Normen	3
Geräuschpegel	3
Klimaanlagensystem	3
Gewichte	4
Abmessungen:	
MH-Ausleger 6,4 m (21'0")	5
MH-Ausleger 7,45 m (24'5")	5
Laufwerksabmessungen:	
2,75 m (9'0")	6
2,99 m (9'10")	6
Abmessungen:	
Verstellausleger 5,26 m (17'3")	7
Monoblockausleger 5,65 m (18'6")	7
Laufwerksabmessungen:	
Abstützpratzen vorne/Schild hinten	8
Schild vorne/Abstützpratzen hinten	8
Arbeitsbereich:	
MH-Ausleger 6,4 m (21'0")	9
MH-Ausleger 7,45 m (24'5")	9
Verstellausleger 5,26 m (17'3")	10
Monoblockausleger 5,65 m (18'6")	10
Hubvermögen	11
Anbaugeräteleitfaden:	
Europa	29
Nordamerika	36
Australien/Neuseeland	38
Standard- und Sonderausrüstung	39
Vom Händler installierte Optionen	41
Fahrerkabinenvarianten	42
MH3024 Umwelterklärung	43

Technische Daten zur Umschlagmaschine MH3024

Motor

Motormodell	Cat® C4.4	
Nettleistung – ISO 9249	128 kW	171 hp
Nettleistung – ISO 9249 (metrisch)	174 hp (PS)	
Motorleistung – ISO 14396	129 kW	174 hp
Motorleistung – ISO 14396 (metrisch)	176 hp (PS)	
Bohrung	105 mm	4,1"
Hub	135 mm	5,3"
Hubraum	4,4 l	268,5 in ³
Anzahl der Zylinder	4	
Geeignet für Biodiesel	Bis zu B20 ⁽¹⁾	

- Erfüllt die Emissionsnormen EPA Tier 4 Final (USA) und Stufe V (EU).
- Empfohlen für den Einsatz bis zu einer Höhe von 3000 m (9843') mit Motordrosselung über 3000 m (9843').
- Die angegebene Leistung wird gemäß der jeweils gültigen Norm zum Zeitpunkt der Fertigung gemessen.
- Die angegebene Nettleistung ist die am Schwungrad verfügbare Leistung, wenn der Motor mit Gebläse, Luftfilter, CEM-Abgasnachbehandlung (Clean Emissions Module, Modul für saubere Emissionen), Drehstromgenerator und Motorlüfter, der mit einer mittleren Drehzahl läuft, ausgerüstet ist.
- Motordrehzahl bei 2200/min.

⁽¹⁾ Cat-Dieselmotoren müssen mit Dieseldieselkraftstoff mit extrem niedrigem Schwefelgehalt (ULSD, Ultra Low Sulfur Diesel) mit höchstens 15 ppm Schwefel oder einer Mischung aus ULSD und folgenden Kraftstoffen mit geringerem Schwefelgehalt betrieben werden (Maximalangaben folgen):

- ✓ 20 % Biodiesel FAME (Fettsäure-Methylester)*
- ✓ 100 % "Renewable Diesel", HVO (hydriertes Pflanzenöl) und GTL-Kraftstoffe (Kraftstoff aus Erdgas)

Beachten Sie die Richtlinien zur erfolgreichen Anwendung.

Weitere Informationen erhalten Sie bei Ihrem Cat-Händler oder in den "Betriebsflüssigkeitsempfehlungen für Caterpillar-Maschinen" (SEBU6250).

* Motoren ohne Nachbehandlungseinrichtung können mit höheren Mischungsverhältnissen betrieben werden (bis zu 100 % Biodiesel).

Getriebe

Vorwärts/Rückwärts		
1. Gang	8 km/h	5,0 mph
2. Gang mit Joystick-Lenkung	15 km/h	9,3 mph
2. Gang mit Lenkrad	22,0 km/h	12,4 mph
Kriechgang		
1. Gang	6 km/h	3,4 mph
2. Gang	15 km/h	9,3 mph
Zugkraft	127 kN	28.551 lbf
Max. Steigfähigkeit (23.500 kg/51.800 lb)	65 %	

Füllmengen

Kraftstofftankinhalt	350 l	92,5 US-Gall.
Kühlsystem	36 l	9,5 US-Gall.
Motoröl	13 l	3,4 US-Gall.
Seitenantrieb (jeweils)	2,5 l	0,7 US-Gall.
Hydrauliksystem (einschließlich Tank)	345 l	91,1 US-Gall.
Hydrauliktank	155 l	40,9 US-Gall.
DEF-Tank (Diesel Exhaust Fluid, Abgasreinigungsflüssigkeit)	30 l	7,9 US-Gall.
Hinterachsdifferenzial	14 l	3,7 US-Gall.
Lenkachsdifferenzial	10,5 l	2,8 US-Gall.
Lastschaltgetriebe	2,5 l	0,7 US-Gall.

Schwenkwerk

Schwenkgeschwindigkeit	8,2/min	
Max. Schwenkmoment	58 kN·m	42.631 lbf·ft

Laufwerk

Bodenfreiheit	320 mm	12,6 in
Max. Lenkwinkel	35°	
Achspendelwinkel	5°	
Kleinster Wenderadius		
Über Reifen	6900 mm	22,6 ft

Einsatzgewicht¹

Minimal	22.700 kg	50.050 lb
Maximal	26.800 kg	59.100 lb

Typische Konfigurationen:

Verstellausleger ²	23.400 kg	51.600 lb
Abfallumschlag ³	25.100 kg	55.350 lb
Schrotturnschlag ⁴	25.200 kg	55.550 lb

¹ Einsatzgewicht mit vollem Kraftstofftank, Fahrer und 1400 kg (3086 lb) schwerem Arbeitsgerät. Das Gewicht ändert sich je nach Maschinenausführung.

² Konfiguration mit Verstellausleger enthält Verstellausleger 5,26 m (17'3"), Stiel 2,9 m (9'6"), Arbeitsgerät 1400 kg (3100 lb), Kontergewicht 4200 kg (9260 lb), breites Laufwerk 2,75 m (9'0"), Schild und Abstützpratzen sowie Luftreifen.

³ Konfiguration für Abfallumschlag enthält MH-Ausleger 7,45 m (24'5"), gerader MH-Stiel 4,3 m (14'1"), Arbeitsgerät 1400 kg (3100 lb), Kontergewicht 4700 kg (10.350 lb), breites MH-Laufwerk 2,75 m (9'0") sowie Vollreifen.

⁴ Konfiguration für Schrotturnschlag enthält MH-Ausleger 6,4 m (21'0"), MH-Greiferkranstiel 5,0 m (16'5"), Arbeitsgerät 1400 kg (3100 lb), Kontergewicht 4200 kg (9260 lb), FOGS, Generator 15 kW (20 hp), breites MH-Laufwerk 2,99 mm (9'10") sowie Vollreifen.

Technische Daten zur Umschlagmaschine MH3024

Hydrauliksystem

Höchstdruck – Arbeitshydraulik		
Normallast	35.000 kPa	5076 psi
Schwerlasthubmodus	37.000 kPa	5366 psi
Fahrkreis	35.000 kPa	5076 psi
Höchstdruck - Zusatzkreis		
Hochdruckkreis	35.000 kPa	5076 psi
Mitteldruck	19.500 kPa	2466 psi
Höchstdruck – Schwenkwerk		
Max. Volumenstrom – Arbeitshydraulik	306 l/min	81 US-Gall./min
Max. Volumenstrom – Fahrkreis	220 l/min	58 US-Gall./min
Max. Volumenstrom - Zusatzkreis		
Hochdruckkreis	250 l/min	66 US-Gall./min
Mitteldruck	55 l/min	14,5 US-Gall./min
Max. Volumenstrom – Schwenkwerk		
Auslegerzylinder (MH) – Bohrung	130 mm	5"
Auslegerzylinder (MH) – Hub	983 mm	39"
Stielzylinder (MH) – Bohrung	110 mm	4"
Stielzylinder (MH) – Hub	1226 mm	48"
Auslegerzylinder (VA) – Bohrung	130 mm	5"
Auslegerzylinder (VA) – Hub	906 mm	36"
VAB-Zylinder – Bohrung	160 mm	6"
VAB-Zylinder – Hub	731 mm	29"
Auslegerzylinder (Mono) – Bohrung	130 mm	5"
Auslegerzylinder (Mono) – Hub	906 mm	36"
Stielzylinder – Bohrung	130 mm	5"
Stielzylinder – Hub	1205 mm	47"
Löffelzylinder – Bohrung	110 mm	4"
Löffelzylinder – Hub	1077 mm	42"

Reifen

Standard	Zwilling-Vollgummireifen 10.00-20
Sonderausrüstung	Zwilling-Luftreifen 11.00-20

Emissionen und Sicherheit

Motoremissionen	EPA Tier 4 Final (USA) und Stufe V (EU)	
Abgasreinigungsflüssigkeit	Muss ISO 22241 erfüllen	
Betriebsflüssigkeiten (optional)		
Cat Bio HYDO™ Advanced	Leicht biologisch abbaubar, mit dem EU-Umweltzeichen (Euroblume) zertifiziert	
Biodiesel bis B20	Erfüllt die Normen EN 14214 bzw. ASTM D6751 bei Standard-Mineraldieselmotoren gemäß EN 590 bzw. ASTM D975	
Vibrationswerte		
Maximalwert Hand/Arm		
ISO 5349-2001	<2,5 m/s ²	<8,2 ft/s ²
Maximalwert Ganzkörper		
ISO/TR 25398:2006	<0,5 m/s ²	<1,6 ft/s ²
Sitzübertragungsfaktor		
ISO 7096:2000 – Spektralklasse EM5	<0,7	

Normen

Bremsen	ISO 3450:2011
Fahrerkabine/TOPS (Umsturzschutzvorrichtung)	EN 474-5:2006 + A3:2013
FOGS (Steinschlagschutz) (optional)	ISO 10262:1998
Fahrerkabine/Geräuschpegel	Entspricht den einschlägigen Normen, wie unten aufgeführt

Geräuschpegel

Außenschallpegel (ISO 6395:2008)	99 dB(A)
Schalldruckpegel am Fahrerohr (ISO 6396:2008)	70 dB(A)

- Außenschallpegel: Der angegebene äußere Schallleistungspegel wird nach den in ISO 6395:2008 genannten Verfahren und Bedingungen gemessen. Der Schallleistungspegel der Maschine entspricht den in den geltenden regionalen Vorschriften angegebenen Kriterien, z. B. 2000/14/EG, geändert durch 2005/88/EG.
- Innenschallpegel: Der Schalldruckpegel in der Kabine wird nach ISO 6396:2008 bei der von Caterpillar angebotenen, ordnungsgemäß montierten und gewarteten Fahrerkabine bei geschlossener Tür und geschlossenen Fenstern gemessen.
- Bei längerem Betrieb der Maschine mit offenem Bedienungsstand oder offener Fahrerkabine (bei nicht ordnungsgemäßer Wartung oder offenen Türen/Fenstern) bzw. in lauter Umgebung kann ein Gehörschutz erforderlich sein.
- Zertifizierung "Blauer Engel"

Klimaanlagensystem

Das Klimaanlagensystem dieser Maschine enthält das fluorierte Treibhausgas R134a als Kältemittel (Erderwärmungspotenzial = 1430). In der Anlage befinden sich 1,05 kg Kältemittel, was einer CO₂-Produktion von 1,502 Tonnen entspricht.

Technische Daten zur Umschlagmaschine MH3024

Gewichte

	kg	lb
Ausleger (einschließlich Ausleger- und Stielzylinder, Bolzen und Standard-Hydraulikleitungen):		
MH-Ausleger 6,4 m (21'0")	2550	5600
MH-Ausleger 7,45 m (24'5")	2800	6150
Monoblockausleger 5,65 m (18'6")	2300	5050
Verstellausleger 5,26 m (17'3")	2750	6050
Stiele (einschließlich Löffelzylinder, Löffelumlenkung (sofern vorhanden), Bolzen und Standard-Hydraulikleitungen):		
MH-Greiferkranstiel 5,0 m (16'5")	1150	2550
Gerader MH-Stiel 4,3 m (14'1")	1400	3100
Gerader Stiel 2,5 m (8'2")	1000	2200
Gerader Stiel 2,9 m (9'6")	1050	2300
Kontergewichte:		
Standard	4200	9260
Sonderausrüstung	4700	10.350
Laufwerk (einschließlich Achsen und Stufen):		
MH-Laufwerk 2,75 m (9'0")	5950	13.100
MH-Laufwerk mit Schubschild 2,75 m (9'0")	6450	14.200
Laufwerksschild und Abstützpratzen 2,75 m (9'0")	6100	13.450
MH-Laufwerk 2,99 m (9'10")	6000	13.250
MH-Laufwerk mit Schubschild, 2,99 m (9'10")	6550	14.450
Reifen:		
Zwillingsluftreifen (11.00-20)	1000	2200
Zwillingsvollreifen (10.00-20)	1800	3950
Arbeitsgeräte (inklusive Halterung):		
Abfallumschlaggreifer G318 (0,8 m ³ , 1,00 yd ³)	1650	3650
Mehrschalengreifer GSH420S (0,6 m ³ , 0,75 yd ³)	1250	2750
Mehrschalengreifer GSH520S (0,6 m ³ , 0,75 yd ³)	1500	3300
Mehrschalengreifer GSV520S (0,6 m ³ , 0,75 yd ³)	1350	3000
Zweischalen-Transportgreifer CTV15 (1 m ³ , 1,25 yd ³)	1400	3100
Löffel mit Bolzenbefestigung	700	1550
CW-Löffel	700	1550
Schnellwechsler:		
Spezieller CW-Schnellwechsler	250	550
Bolzengreifer-Schnellwechsler	400	900
Sonstiges:		
Generator 15 kW (20 hp)	400	900
Steinschlagschutz (FOGS) für Fahrerkabine, vorne und oben	150	350

Technische Daten zur Umschlagmaschine MH3024

Abmessungen

Alle Abmessungen sind ungefähre Angaben und können je nach Auswahl des Löffels variieren. Werte gelten mit Vollreifen 10.00-20.

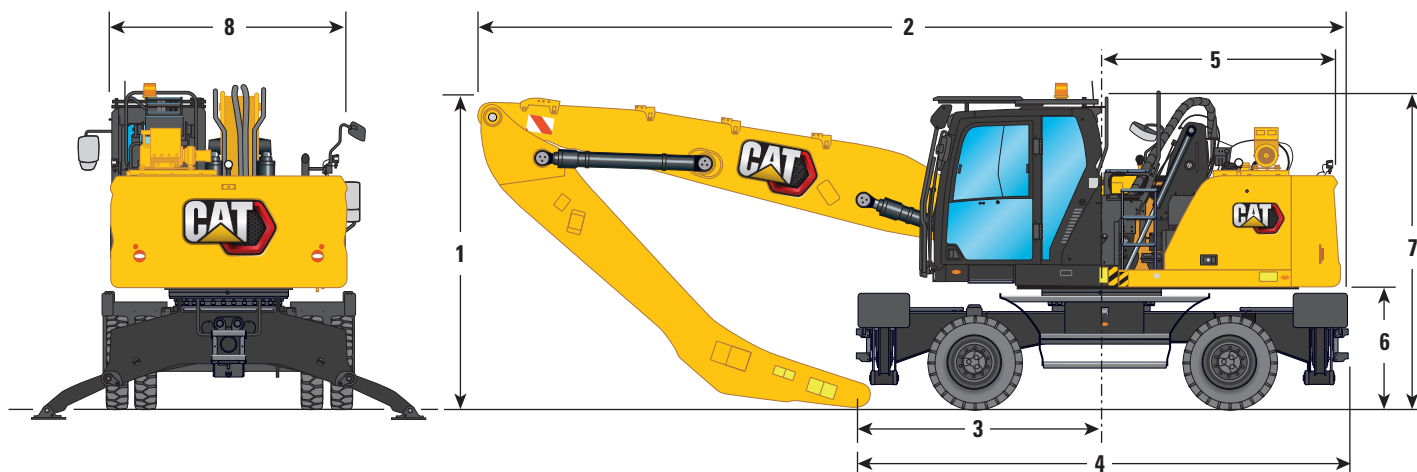

Auslegeroptionen	MH-Ausleger 6,4 m (21'0")				MH-Ausleger 7,45 m (24'5")			
	Greiferkran 5,0 m (16'5")		Gerade 4,3 m (14'1")		Greiferkran 5,0 m (16'5")		Gerade 4,3 m (14'1")	
1 Transporthöhe mit Steinschlagschutz (höchster Punkt zwischen Ausleger und Fahrerkabine)	3350 mm	11'0"	3350 mm	11'0"	3350 mm	11'0"	3350 mm	11'0"
2 Transportlänge								
MH-Laufwerk 2,75 m (9'0")	9590 mm	31'6"	9650 mm	31'8"	10.670 mm	35'0"	10.710 mm	35'2"
MH-Laufwerk mit Schubschild 2,75 m (9'0")	10.050 mm	33'0"	10.050 mm	33'0"	11.130 mm	36'6"	10.710 mm	35'2"
MH-Laufwerk 2,99 m (9'10")	9590 mm	31'6"	9650 mm	31'8"	10.670 mm	35'0"	10.710 mm	35'2"
MH-Laufwerk mit Schubschild, 2,99 m (9'10")	10.050 mm	33'0"	10.050 mm	33'0"	11.130 mm	36'6"	10.710 mm	35'2"
3 Auflagepunkt	2240 mm	7'4"	2930 mm	9'7"	3190 mm	10'6"	3640 mm	11'11"
4 Maschinenlänge								
MH-Laufwerk 2,75 m (9'0")	5290 mm	17'4"	5290 mm	17'4"	5290 mm	17'4"	5290 mm	17'4"
MH-Laufwerk mit Schubschild 2,75 m (9'0")	5740 mm	18'10"	5740 mm	18'10"	5740 mm	18'10"	5740 mm	18'10"
MH-Laufwerk 2,99 m (9'10")	5290 mm	17'4"	5290 mm	17'4"	5290 mm	17'4"	5290 mm	17'4"
MH-Laufwerk mit Schubschild, 2,99 m (9'10")	5740 mm	18'10"	5740 mm	18'10"	5740 mm	18'10"	5740 mm	18'10"
5 Heckschwenkradius	2600 mm	8'6"	2600 mm	8'6"	2600 mm	8'6"	2600 mm	8'6"
6 Lichte Höhe bis Kontergewicht	1300 mm	4'3"	1300 mm	4'3"	1300 mm	4'3"	1300 mm	4'3"
7 Fahrerkabinenhöhe								
Fahrerkabine abgesenkt – ohne Schutzgitter	3350 mm	11'0"	3350 mm	11'0"	3350 mm	11'0"	3350 mm	11'0"
Mit Dachscheibenwischerschutz	3470 mm	11'5"	3470 mm	11'5"	3470 mm	11'5"	3470 mm	11'5"
Fahrerkabine abgesenkt – mit Steinschlagschutz	3350 mm	11'0"	3350 mm	11'0"	3350 mm	11'0"	3350 mm	11'0"
Fahrerkabine angehoben – ohne Steinschlagschutz	5750 mm	18'10"	5750 mm	18'10"	5750 mm	18'10"	5750 mm	18'10"
Fahrerkabine angehoben – mit Steinschlagschutz	5750 mm	18'10"	5750 mm	18'10"	5750 mm	18'10"	5750 mm	18'10"
Mit Dachscheibenwischerschutz	5870 mm	19'3"	5870 mm	19'3"	5870 mm	19'3"	5870 mm	19'3"
8 Oberwagenbreite								
Mit Handläufen	2540 mm	8'4"	2540 mm	8'4"	2540 mm	8'4"	2540 mm	8'4"

Technische Daten zur Umschlagmaschine MH3024

Laufwerkabmessungen

Alle Abmessungen sind ungefähre Angaben und können je nach Auswahl des Löffels variieren. Werte gelten mit Vollreifen 10.00-20.

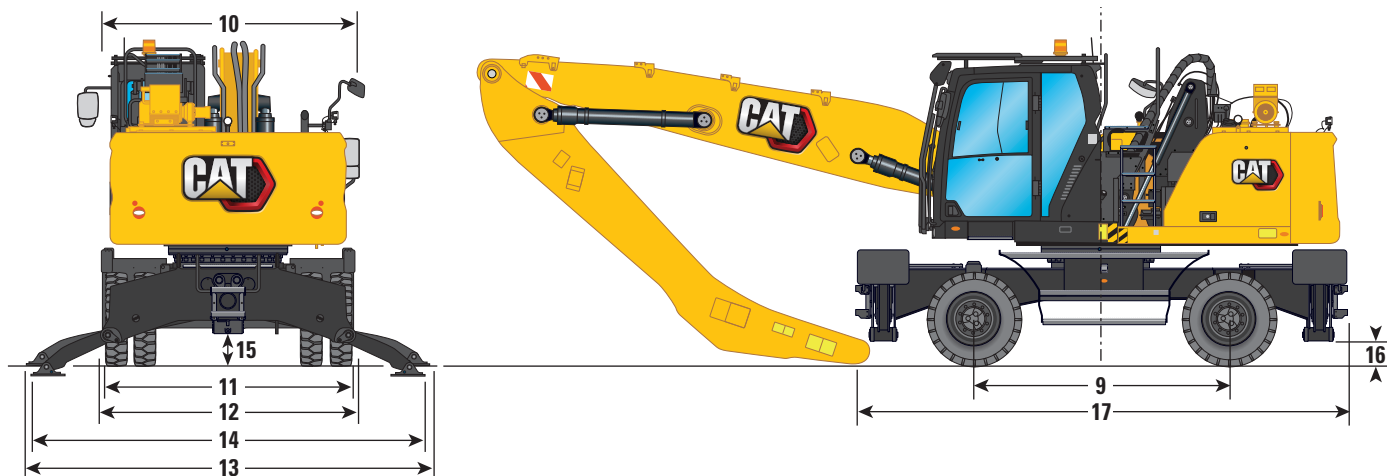

Laufwerk	2,75 m (9'0")		2,99 m (9'10")	
9 Radstand	2750 mm	9'0"	2750 mm	9'0"
10 Transportbreite	2750 mm	9'0"	2990 mm	9'10"
Unterwagenbreite				
11 Über Reifen	2650 mm	8'8"	2650 mm	8'8"
12 Mit angehobenen Abstützpratzen	2740 mm	9'0"	2990 mm	9'10"
13 Mit Abstützpratzen auf dem Boden	4330 mm	14'2"	4580 mm	15'0"
14 Mit vollständig abgesenkten Abstützpratzen	4260 mm	14'0"	4510 mm	14'10"
Maximale Tiefe Abstützpratzen	90 mm	0'4"	90 mm	0'4"
Bodenfreiheit				
15 Achsenhub	320 mm	1'1"	320 mm	1'1"
16 Abstützpratzenhub	240 mm	0'9"	240 mm	0'9"
Laufwerkslänge				
17 Ohne Schubschild	5300 mm	17'5"	5300 mm	17'5"
Mit Schubschild	5740 mm	18'10"	5740 mm	18'10"
Räumschild				
18 Vorderachse auf Schild (Ende)	1950 mm	6'5"	1950 mm	6'5"
19 Bodenfreiheit	320 mm	1'1"	320 mm	1'1"
20 Höhe	930 mm	3'1"	930 mm	3'1"
Breite	2740 mm	9'0"	2990 mm	9'10"

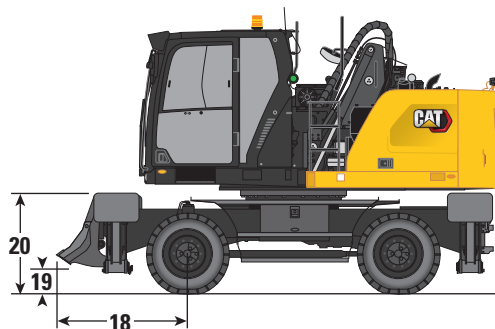

Technische Daten zur Umschlagmaschine MH3024

Abmessungen

Alle Abmessungen sind ungefähre Angaben und können je nach Auswahl des Löffels variieren. Werte gelten mit Vollreifen 10.00-20.

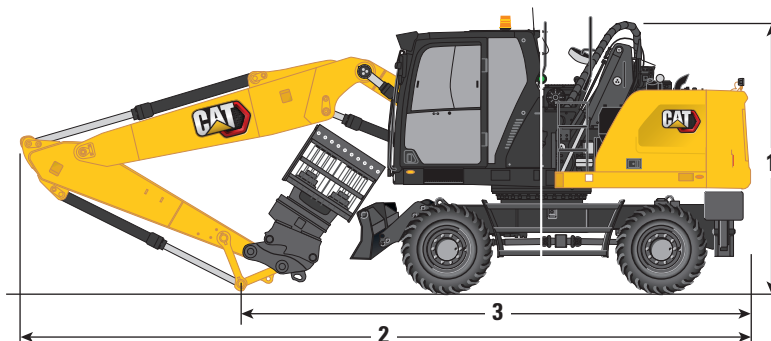

Auslegeroptionen	Verstellausleger 5,26 m (17'3")				Monoblockausleger 5,65 m (18'6")			
	Gerade		Gerade		Gerade		Gerade	
Stieloptionen	2,5 m (8'2")	2,9 m (9'6")	2,5 m (8'2")	2,9 m (9'6")	2,5 m (8'2")	2,9 m (9'6")	2,5 m (8'2")	2,9 m (9'6")
1 Transporthöhe mit Steinschlagschutz (höchster Punkt zwischen Ausleger und Fahrerkabine)	3350 mm	11'0"	3500 mm	11'6"	3350 mm	11'0"	3350 mm	11'0"
2 Transportlänge	8925 mm	29'3"	8875 mm	29'1"	9325 mm	30'7"	9300 mm	30'6"
3 Auflagepunkt	3580 mm	11'9"	3420 mm	11'3"	3820 mm	12'6"	3610 mm	11'10"

Technische Daten zur Umschlagmaschine MH3024

Laufwerkabmessungen

Alle Abmessungen sind ungefähre Angaben und können je nach Auswahl des Löffels variieren. Werte gelten mit Vollreifen 10.00-20.

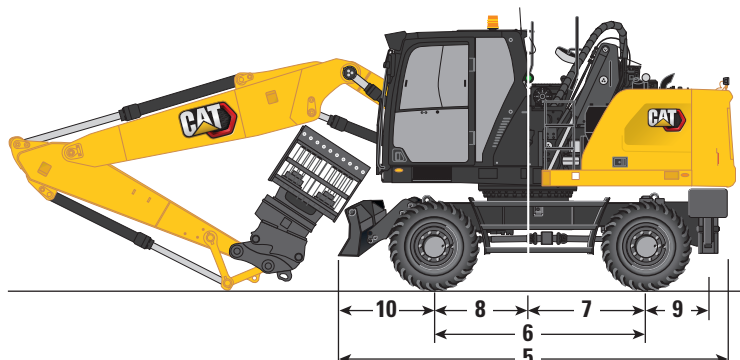

Laufwerk	Abstützpratzen vorne/Schild hinten		Schild vorne/ Abstützpratzen hinten	
	mm	ft"	mm	ft"
Unterwagenbreite				
Über Reifen	2650 mm	8'8"	2650 mm	8'8"
Mit angehobenen Abstützpratzen	2750 mm	9'0"	2750 mm	9'0"
Mit Abstützpratzen auf dem Boden	4100 mm	13'5"	4100 mm	13'5"
4 Mit vollständig abgesenkten Abstützpratzen	3940 mm	12'11"	3940 mm	12'11"
Transportbreite	2750 mm	9'0"	2750 mm	9'0"
5 Laufwerkslänge	5205 mm	17'1"	5190 mm	17'0"
6 Radstand	2750 mm	9'0"	2750 mm	9'0"
7 Schwenkbar auf Hinterachse	1300 mm	4'3"	1300 mm	4'3"
8 Schwenkbar auf Vorderachse	1450 mm	4'9"	1450 mm	4'9"
9 Hinterachse auf Abstützpratzen hinten (Mitte)	—	—	800 mm	2'7"
Vorderachse auf Abstützpratzen vorne (Mitte)	940 mm	3'1"	—	—
Hinterachse auf Parallelschild (Ende)	1225 mm	4'0"	—	—
10 Vorderachse auf Parallelschild (Ende)	—	—	1350 mm	4'5"
11 Maximale Tiefe Abstützpratzen	150 mm	0'6"	150 mm	0'6"
12 Schildbreite	2750 mm	9'0"	2750 mm	9'0"
Maximale Schildtiefe	165 mm	0'6"	165 mm	0'6"
Bodenfreiheit				
13 Abstützpratzenhub	290 mm	0'11"	290 mm	0'11"
14 Schildhub	455 mm	1'6"	455 mm	1'6"
15 Achsenhub	320 mm	1'1"	320 mm	1'1"

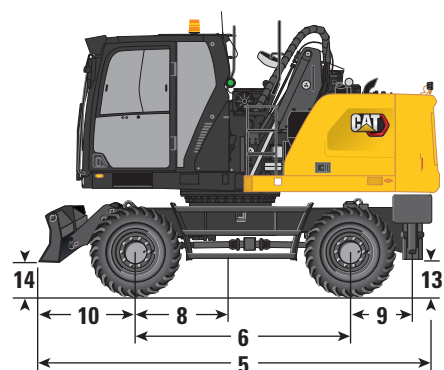
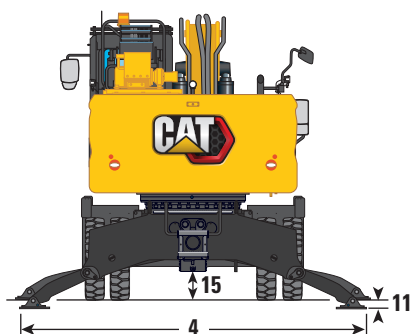
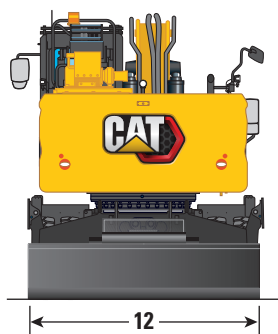

Technische Daten zur Umschlagmaschine MH3024

Arbeitsbereiche

Alle Abmessungen sind ungefähre Angaben und können je nach Auswahl des Löffels variieren.

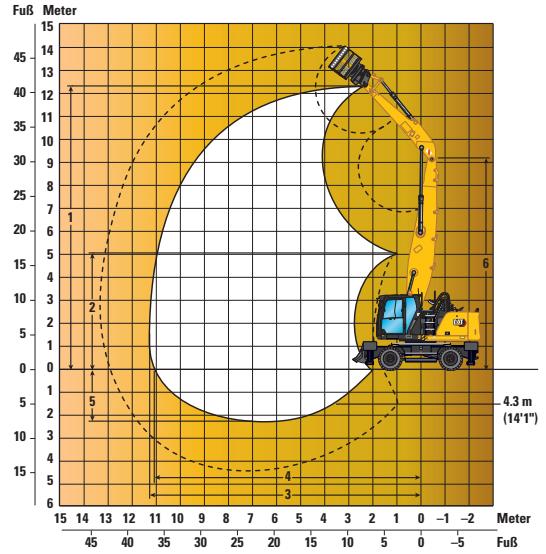
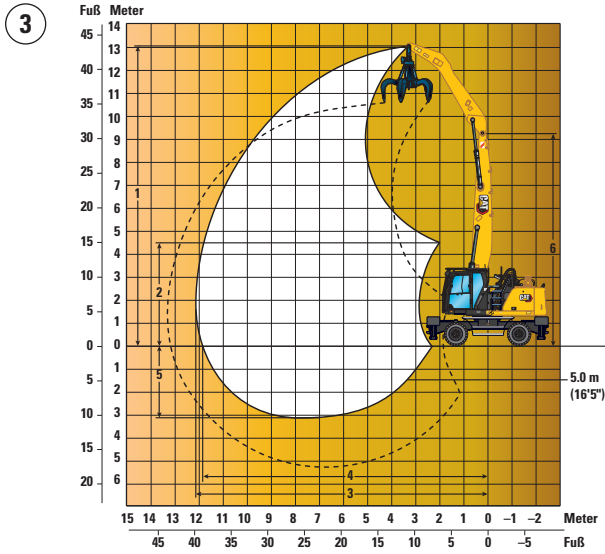
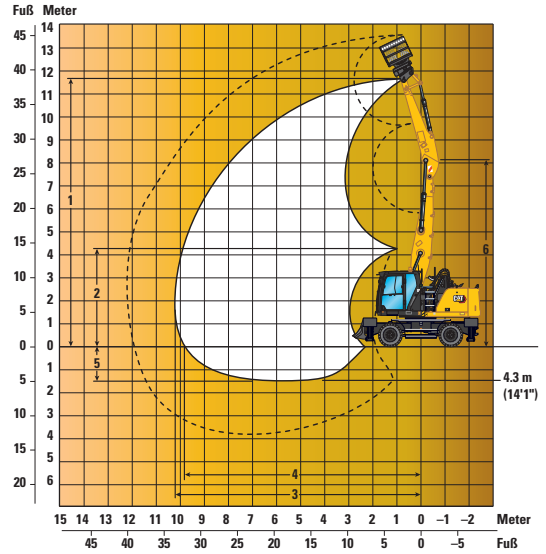
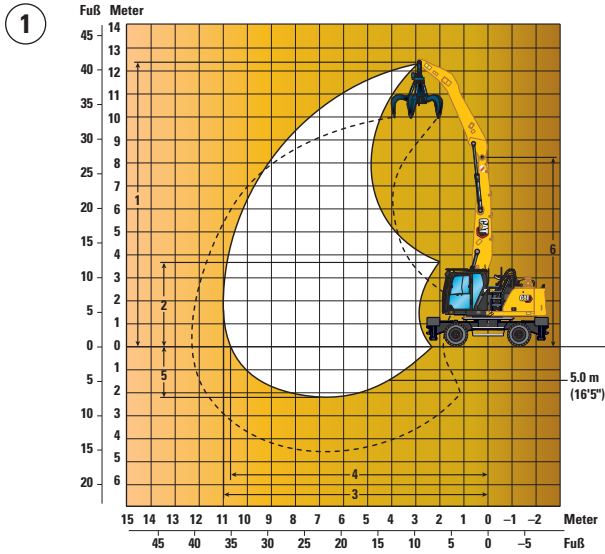

Auslegeroptionen

MH-Ausleger
6,4 m (21'0")

MH-Ausleger
7,45 m (24'5")

①

②

③

④

Stieloptionen

Greiferkran
5,0 m (16'5")

Gerade
4,3 m (14'1")

Greiferkran
5,0 m (16'5")

Gerade
4,3 m (14'1")

	①	②	③	④
1 Max. Höhe	12.390 mm 40'8"	11.710 mm 38'5"	13.030 mm 42'9"	12.380 mm 40'7"
2 Min. Auskipphöhe	3730 mm 12'3"	4290 mm 14'1"	4520 mm 14'10"	5130 mm 16'10"
3 Maximale Reichweite	11.000 mm 36'1"	10.280 mm 33'9"	12.010 mm 39'5"	11.300 mm 37'1"
4 Maximale Reichweite auf Standebene	10.670 mm 35'0"	9800 mm 32'2"	11.870 mm 38'11"	11.140 mm 36'7"
5 Max. Tiefe	2200 mm 7'3"	1500 mm 4'11"	3010 mm 9'11"	2310 mm 7'7"
6 Maximale Auslegerbolzenhöhe	8200 mm 26'11"	8200 mm 26'11"	9260 mm 30'5"	9260 mm 30'5"

Alle Abmessungen beziehen sich auf den Stielkopfbolzen und gelten für Vollreifen 10.00-20.

Diese Abmessungen gelten unabhängig vom Laufwerkstyp.

Technische Daten zur Umschlagmaschine MH3024

Arbeitsbereiche

Alle Abmessungen sind ungefähre Angaben und können je nach Auswahl des Löffels variieren.

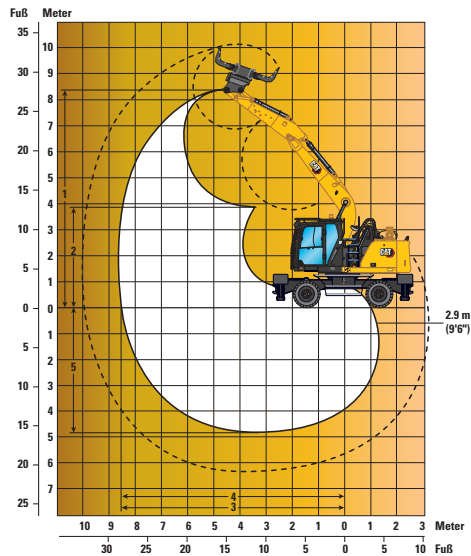
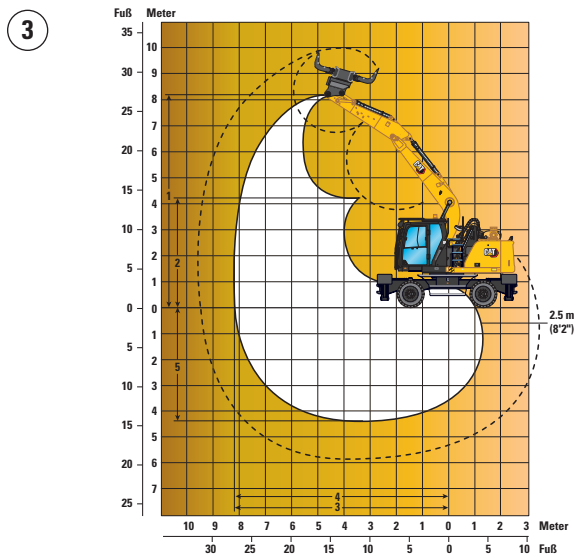
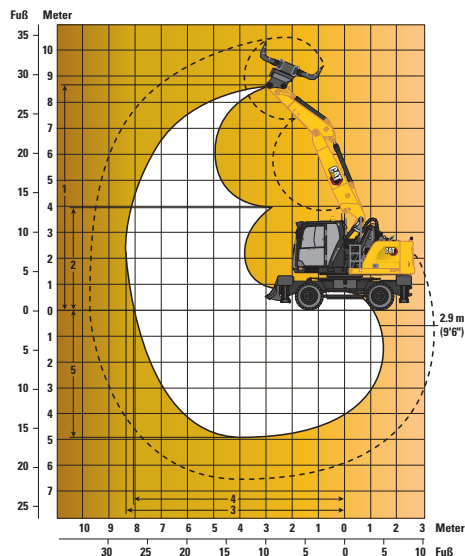
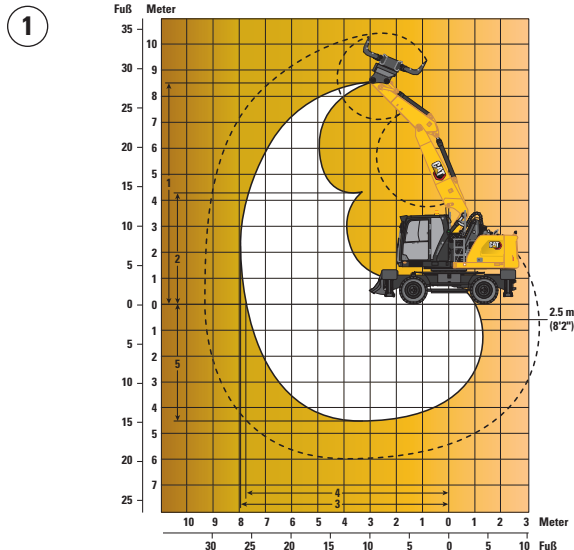

Auslegeroptionen

Verstellausleger 5,26 m (17'3")

Monoblockausleger 5,65 m (18'6")

1

2

3

4

Stieloptionen

Gerade

Gerade

2,5 m (8'2")

2,9 m (9'6")

2,5 m (8'2")

2,9 m (9'6")

1 Max. Höhe

8500 mm 27'11" 8780 mm 28'10" 8220 mm 27'0" 8440 mm 27'8"

2 Min. Auskipphöhe

4340 mm 14'3" 3960 mm 13'0" 4330 mm 14'2" 3930 mm 12'11"

3 Maximale Reichweite

7930 mm 26'0" 8310 mm 27'3" 8280 mm 27'2" 8660 mm 28'5"

4 Maximale Reichweite auf Standebene

7720 mm 25'4" 8120 mm 26'8" 8080 mm 26'6" 8470 mm 27'9"

5 Max. Tiefe

4490 mm 14'9" 4890 mm 16'1" 4460 mm 14'8" 4860 mm 15'11"

Alle Abmessungen beziehen sich auf den Stielkopfbolzen und gelten für Vollreifen 10.00-20.

Diese Abmessungen gelten unabhängig vom Laufwerkstyp.

Technische Daten zur Umschlagmaschine MH3024

Hubvermögen

Alle Angaben in kg, ohne Arbeitsgerät, mit hydraulischer Kabinenerhöhung, Vollreifen, Kontergewicht (4700 kg) und aktiver Schwerhubfunktion.

 Lastpunkthöhe

 Last über Vorderseite

 Last über Hinterseite

 Last über Seite

 Last bei maximaler Reichweite (Stielkopf/Löffelbolzen)

Laufwerk



















2,75 m oder 2,99 m (MH)

Ausleger

7,45 m (MH)

Stiel

5,0 m (Greiferkran)

Stielhöhe	Laufwerk	3000 mm			4500 mm			6000 mm			7500 mm			9000 mm			10.500 mm			12.000 mm			mm	
																								
12.000 mm	Freistehend							*5550	*5550	4900											*5200	*5200	4650	
	2,75 m MH – 2 Sätze Abstützpratzen – abgesehenkt							*5550	*5550	*5550												*5200	*5200	*5200
10.500 mm	2,99 m MH – 2 Sätze Abstützpratzen – abgesehenkt							*5550	*5550	*5550												*5200	*5200	*5200
	Freistehend							6700	6750	5150	4600	4600	3500									3900	3900	2900
9000 mm	2,75 m MH – 2 Sätze Abstützpratzen – abgesehenkt							*7100	*7100	*7100	*5700	*5700	*5700									*4550	*4550	*4550
	2,99 m MH – 2 Sätze Abstützpratzen – abgesehenkt							*7100	*7100	*7100	*5700	*5700	*5700									*4550	*4550	*4550
7500 mm	Freistehend							6750	6750	5150	4650	4650	3550	3350	3400	2500						3000	3000	2200
	2,75 m MH – 2 Sätze Abstützpratzen – abgesehenkt							*7950	*7950	*7950	*6700	*6700	*6700	*5350	*5350	*5350						*4200	*4200	*4200
6000 mm	2,99 m MH – 2 Sätze Abstützpratzen – abgesehenkt							*7950	*7950	*7950	*6700	*6700	*6700	*5350	*5350	*5350						*4200	*4200	*4200
	Freistehend							6650	6650	5050	4600	4600	3500	3350	3350	2500	2500	1850				2500	2500	1800
4500 mm	2,75 m MH – 2 Sätze Abstützpratzen – abgesehenkt							*8050	*8050	*8050	*6750	*6750	*6750	*5750	*5750	5150	*4250	*4250	3900			*4100	*4100	3850
	2,99 m MH – 2 Sätze Abstützpratzen – abgesehenkt							*8050	*8050	*8050	*6750	*6750	*6750	*5750	*5750	5550	*4250	*4250	*4250			*4100	*4100	*4100
3000 mm	Freistehend				10.250	10.300	7650	6400	6400	4850	4450	4450	3350	3300	3300	2450	2500	1800				2500	2500	1650
	2,75 m MH – 2 Sätze Abstützpratzen – abgesehenkt				*10.450	*10.450	*10.450	*8350	*8350	*8350	*6850	*6850	6800	*5800	*5800	*5800	*4900	*4900	3900			*4050	*4050	3750
1500 mm	2,99 m MH – 2 Sätze Abstützpratzen – abgesehenkt				*10.450	*10.450	*10.450	*8350	*8350	*8350	*6850	*6850	*6850	*5800	*5800	5450	*4900	*4900	4250			*4050	*4050	3750
	Freistehend	*15.350	*15.350	13.400	9500	9550	7000	6000	6050	4500	4250	4250	3150	3150	3150	2300	2450	1750				2000	2000	1400
0 mm	2,75 m MH – 2 Sätze Abstützpratzen – abgesehenkt	*15.350	*15.350	*15.350	*11.500	*11.500	*11.500	*8750	*8750	*8750	*7000	*7000	*7000	*5800	*5800	4900	*4850	*4850	3850			*4000	*4000	3200
	2,99 m MH – 2 Sätze Abstützpratzen – abgesehenkt	*15.350	*15.350	*15.350	*11.500	*11.500	*11.500	*8750	*8750	*8750	*7000	*7000	*7000	*5800	*5800	5350	*4850	*4850	4150			*4000	*4000	3450
-1500 mm	Freistehend				8500	8550	6100	5550	5550	4050	4000	4000	2900	3000	3000	2200	2350	1650				1850	1900	1300
	2,75 m MH – 2 Sätze Abstützpratzen – abgesehenkt				*12.250	*12.250	*12.250	*9000	*9000	*9000	*7100	*7100	6300	*5750	*5750	5150	*4700	*4700	3750			*3650	*3650	3050
-3000 mm	2,99 m MH – 2 Sätze Abstützpratzen – abgesehenkt				*12.250	*12.250	*12.250	*9000	*9000	*9000	*7100	*7100	6850	*5750	*5750	5150	*4700	*4700	4050			*3650	*3650	3300
	Freistehend				7650	7650	5300	5100	5150	3650	3750	3750	2650	2850	2850	2050	2250	1600	1800	1850	1250	1800	1850	1250
-4500 mm	2,75 m MH – 2 Sätze Abstützpratzen – abgesehenkt				*8200	*8200	*8200	*8850	*8850	*8850	*6900	*6900	6000	*5550	*5550	5000	*4400	*4400	3650	*3250	*3250	*3250	*3250	*3250
	2,99 m MH – 2 Sätze Abstützpratzen – abgesehenkt				*8200	*8200	*8200	*8850	*8850	*8850	*6900	*6900	6600	*5550	*5550	5000	*4400	*4400	3950	*3250	*3250	*3250	*3250	*3250
-6000 mm	Freistehend				*5450	*5450	4850	4800	4800	3350	3550	2500	2750	2750	1900	2200	2200	1500				1800	1850	1250
	2,75 m MH – 2 Sätze Abstützpratzen – abgesehenkt				*5450	*5450	*5450	*8100	*8100	8100	*6400	*6400	5800	*5050	*5050	4450	*3950	*3950	3550			*2750	*2750	*2750
-7500 mm	2,99 m MH – 2 Sätze Abstützpratzen – abgesehenkt				*5450	*5450	*5450	*8100	*8100	8100	*6400	*6400	6350	*5050	*5050	4850	*3950	*3950	3900			*2750	*2750	*2750
	Freistehend				*5500	*5500	4700	4600	4650	3200	3400	3450	2350	2650	2650	1850	2150	1500						
-9000 mm	2,75 m MH – 2 Sätze Abstützpratzen – abgesehenkt				*5500	*5500	*5500	*6700	*6700	*6700	*5450	*5450	*5450	*4300	*4300	*4300	*3150	*3150	*3150					
	2,99 m MH – 2 Sätze Abstützpratzen – abgesehenkt				*5500	*5500	*5500	*6700	*6700	*6700	*5450	*5450	*5450	*4300	*4300	*4300	*3150	*3150	*3150					
-10500 mm	Freistehend										3350	3400	2300											
	2,75 m MH – 2 Sätze Abstützpratzen – abgesehenkt										*4000	*4000	*4000											
-12000 mm	2,99 m MH – 2 Sätze Abstützpratzen – abgesehenkt										*4000	*4000	*4000											
	Freistehend																							

*Limitiert durch Hydraulik und nicht durch Kipplast.

Die Angaben zum Hubvermögen beruhen auf ISO 10567:2007. Die Werte betragen maximal 87 % des hydraulischen Hubvermögens oder 75 % der Kipplast. Der Lastpunkt ist die Mittellinie der Bolzenbefestigung des Löffeldrehzapfens am Stiel. Die Pendelachse muss verriegelt sein. Die Traglasten gelten für eine auf festem, eben tragendem Grund stehende Maschine. Das Gewicht von Löffel bzw. Schnellwechsler muss von den genannten Werten abgezogen werden, um das effektive Hubvermögen mit montiertem Löffel bzw. Schnellwechsler zu erhalten. Der Einsatz von Arbeitsgeräte-Anbringungspunkten zum Umschlagen bzw. Heben von Objekten kann die Hubleistung der Maschine beeinflussen.

Spezifische Produktbeschreibungen sind dem entsprechenden Betriebs- und Wartungshandbuch zu entnehmen.

Technische Daten zur Umschlagmaschine MH3024

Hubvermögen

Alle Angaben in lb, ohne Arbeitsgerät, mit hydraulischer Kabinenerhöhung, Vollreifen, Kontergewicht (10.370 lb) und aktiver Schwerhubfunktion.



Laufwerk

9'0" oder 9'10" (MH)

Ausleger

24'5" (MH)

Stiel

16'5" (Greiferkran)

Laufwerk	Laufwerk Konfiguration	10'			15'			20'			25'			30'			35'			ft			
		Freistehend	Abgesenkt	Abgesenkt	Freistehend	Abgesenkt	Abgesenkt	Freistehend	Abgesenkt	Abgesenkt	Freistehend	Abgesenkt	Abgesenkt	Freistehend	Abgesenkt	Abgesenkt	Freistehend	Abgesenkt	Abgesenkt	Freistehend	Abgesenkt	Abgesenkt	
40'	Freistehend																						
	9'0" MH – 2 Sätze Abstützpattzen – abgesenkt																					*11.800	*11.800
35'	Freistehend																						
	9'10" MH – 2 Sätze Abstützpattzen – abgesenkt																					*11.800	*11.800
30'	Freistehend																						
	9'0" MH – 2 Sätze Abstützpattzen – abgesenkt																					*11.800	*11.800
25'	Freistehend																						
	9'0" MH – 2 Sätze Abstützpattzen – abgesenkt																					*11.800	*11.800
20'	Freistehend																						
	9'0" MH – 2 Sätze Abstützpattzen – abgesenkt																					*11.800	*11.800
15'	Freistehend																						
	9'0" MH – 2 Sätze Abstützpattzen – abgesenkt																					*11.800	*11.800
10'	Freistehend																						
	9'0" MH – 2 Sätze Abstützpattzen – abgesenkt																					*11.800	*11.800
5'	Freistehend																						
	9'0" MH – 2 Sätze Abstützpattzen – abgesenkt																					*11.800	*11.800
0'	Freistehend																						
	9'0" MH – 2 Sätze Abstützpattzen – abgesenkt																					*11.800	*11.800
-5'	Freistehend																						
	9'0" MH – 2 Sätze Abstützpattzen – abgesenkt																					*11.800	*11.800

*Limitiert durch Hydraulik und nicht durch Kipplast.

Die Angaben zum Hubvermögen beruhen auf ISO 10567:2007. Die Werte betragen maximal 87 % des hydraulischen Hubvermögens oder 75 % der Kipplast. Der Lastpunkt ist die Mittellinie der Bolzenbefestigung des Löffeldrehzapfens am Stiel. Die Pendelachse muss verriegelt sein. Die Traglasten gelten für eine auf festem, eben tragendem Grund stehende Maschine. Das Gewicht von Löffel bzw. Schnellwechsler muss von den genannten Werten abgezogen werden, um das effektive Hubvermögen mit montiertem Löffel bzw. Schnellwechsler zu erhalten. Der Einsatz von Arbeitsgeräte-Anbringungspunkten zum Umschlagen bzw. Heben von Objekten kann die Hubleistung der Maschine beeinflussen.

Spezifische Produktbeschreibungen sind dem entsprechenden Betriebs- und Wartungshandbuch zu entnehmen.

Technische Daten zur Umschlagmaschine MH3024

Hubvermögen

Alle Angaben in kg, ohne Arbeitsgerät, mit hydraulischer Kabinenerhöhung, Vollreifen, Kontergewicht (4700 kg) und aktiver Schwerhubfunktion.

 Lastpunkthöhe

 Last über Vorderseite

 Last über Hinterseite

 Last über Seite

 Last bei maximaler Reichweite (Stielkopf/Löffelbolzen)

Laufwerk























2,75 m oder 2,99 m (MH)

Ausleger

6,4 m (MH)

Stiel

5,0 m (Greiferkran)

Laufwerk 2,75 m oder 2,99 m (MH)	Ausleger 6,4 m (MH)	3000 mm			4500 mm			6000 mm			7500 mm			9000 mm			10.500 mm						mm			
																										
12.000 mm	Freistehend	*7650	*7650	*7650																		*6500	*6500	*6500	3820	
	2,75 m MH – 2 Sätze Abstützpratzen – abgesenkt	*7650	*7650	*7650																			*6500	*6500		*6500
	2,99 m MH – 2 Sätze Abstützpratzen – abgesenkt	*7650	*7650	*7650																			*6500	*6500		*6500
10.500 mm	Freistehend				*7500	*7500	*7500	*5950	*5950	5000													*4900	*4900	4200	6640
	2,75 m MH – 2 Sätze Abstützpratzen – abgesenkt				*7500	*7500	*7500	*5950	*5950	*5950													*4900	*4900	*4900	
	2,99 m MH – 2 Sätze Abstützpratzen – abgesenkt				*7500	*7500	*7500	*5950	*5950	*5950													*4900	*4900	*4900	
9000 mm	Freistehend							6700	6750	5150	4600	4650	3500										3900	3900	2950	8270
	2,75 m MH – 2 Sätze Abstützpratzen – abgesenkt							*7350	*7350	*7350	*5800	*5800	*5800									*4400	*4400	*4400		
	2,99 m MH – 2 Sätze Abstützpratzen – abgesenkt							*7350	*7350	*7350	*5800	*5800	*5800									*4400	*4400	*4400		
7500 mm	Freistehend							6700	6700	5150	4650	4650	3550	3400	3400	2550							3150	3150	2350	9390
	2,75 m MH – 2 Sätze Abstützpratzen – abgesenkt							*8000	*8000	*8000	*6900	*6900	*6900	*5050	*5050	*5050						*4150	*4150	*4150		
	2,99 m MH – 2 Sätze Abstützpratzen – abgesenkt							*8000	*8000	*8000	*6900	*6900	*6900	*5050	*5050	*5050						*4150	*4150	*4150		
6000 mm	Freistehend				*9300	*9300	7900	6550	6600	5000	4550	4600	3450	3350	3400	2550							2700	2700	2000	10.160
	2,75 m MH – 2 Sätze Abstützpratzen – abgesenkt				*9300	*9300	*9300	*8250	*8250	*8250	*6950	*6950	6950	*5950	*5950	5100							*4050	*4050	*4050	
	2,99 m MH – 2 Sätze Abstützpratzen – abgesenkt				*9300	*9300	*9300	*8250	*8250	*8250	*6950	*6950	*6950	*5950	*5950	5550							*4050	*4050	*4050	
4500 mm	Freistehend				10.000	10.050	7450	6300	6300	4750	4400	4450	3350	3300	3300	2450	2550	2550	1850	2450	2450	1800	2450	2450	1800	10.670
	2,75 m MH – 2 Sätze Abstützpratzen – abgesenkt				*10.950	*10.950	*10.950	*8650	*8650	*8650	*7150	*7150	6750	*6000	*6000	5050	*4600	*4600	3900	*4100	*4100	3800	*4100	*4100	3800	
	2,99 m MH – 2 Sätze Abstützpratzen – abgesenkt				*10.950	*10.950	*10.950	*8650	*8650	*8650	*7150	*7150	*7150	*6000	*6000	5450	*4600	*4600	4250	*4100	*4100	*4100	*4100	*4100	*4100	
3000 mm	Freistehend	*18.200	*18.200	12.750	9250	9300	6800	5950	5950	4400	4200	4250	3150	3200	3200	2350	2500	2500	1800	2300	2300	1650	2300	2300	1650	10.940
	2,75 m MH – 2 Sätze Abstützpratzen – abgesenkt	*18.200	*18.200	*18.200	*12.100	*12.100	*12.100	*9100	*9100	*9100	*7250	*7250	6550	*5950	*5950	4900	*4750	*4750	3850	*4200	*4200	3600	*4200	*4200	3600	
	2,99 m MH – 2 Sätze Abstützpratzen – abgesenkt	*18.200	*18.200	*18.200	*12.100	*12.100	*12.100	*9100	*9100	*9100	*7250	*7250	7100	*5950	*5950	5350	*4750	*4750	4200	*4200	*4200	3950	*4200	*4200	3950	
1500 mm	Freistehend	*5550	*5550	*5550	8450	8500	6050	5550	5550	4050	4000	4050	2950	3050	3100	2250	2400	2450	1750	2250	2250	1600	2250	2250	1600	11.000
	2,75 m MH – 2 Sätze Abstützpratzen – abgesenkt	*5550	*5550	*5550	*12.650	*12.650	*12.650	*9300	*9300	8950	*7250	*7250	6300	*5750	*5750	4800	*4450	*4450	3800	*3900	*3900	3550	*3900	*3900	3550	
	2,99 m MH – 2 Sätze Abstützpratzen – abgesenkt	*5550	*5550	*5550	*12.650	*12.650	*12.650	*9300	*9300	*9300	*7250	*7250	6900	*5750	*5750	5200	*4450	*4450	4150	*3900	*3900	3850	*3900	*3900	3850	
0 mm	Freistehend	*3850	*3850	*3850	7900	7950	5550	5250	5250	3800	3850	3850	2800	2950	3000	2150	2350	2400	1700							
	2,75 m MH – 2 Sätze Abstützpratzen – abgesenkt	*3850	*3850	*3850	*12.000	*12.000	*12.000	*8850	*8850	8600	*6850	*6850	6100	*5300	*5300	4700	*3850	*3850	3750							
	2,99 m MH – 2 Sätze Abstützpratzen – abgesenkt	*3850	*3850	*3850	*12.000	*12.000	*12.000	*8850	*8850	*8850	*6850	*6850	6700	*5300	*5300	5100	*3850	*3850	*3850							
-1500 mm	Freistehend				7650	7650	5300	5050	5100	3600	3700	3750	2650	2900	2900	2100										
	2,75 m MH – 2 Sätze Abstützpratzen – abgesenkt				*9750	*9750	*9750	*7700	*7700	*7700	*5900	*5900	*5900	*4400	*4400	*4400										
	2,99 m MH – 2 Sätze Abstützpratzen – abgesenkt				*9750	*9750	*9750	*7700	*7700	*7700	*5900	*5900	*5900	*4400	*4400	*4400										

*Limitiert durch Hydraulik und nicht durch Kipplast.

Die Angaben zum Hubvermögen beruhen auf ISO 10567:2007. Die Werte betragen maximal 87 % des hydraulischen Hubvermögens oder 75 % der Kipplast. Der Lastpunkt ist die Mittellinie der Bolzenbefestigung des Löffeldrehzapfens am Stiel. Die Pendelachse muss verriegelt sein. Die Traglasten gelten für eine auf festem, eben tragendem Grund stehende Maschine. Das Gewicht von Löffel bzw. Schnellwechsler muss von den genannten Werten abgezogen werden, um das effektive Hubvermögen mit montiertem Löffel bzw. Schnellwechsler zu erhalten. Der Einsatz von Arbeitsgeräte-Anbringungspunkten zum Umschlagen bzw. Heben von Objekten kann die Hubleistung der Maschine beeinflussen.

Spezifische Produktbeschreibungen sind dem entsprechenden Betriebs- und Wartungshandbuch zu entnehmen.

Technische Daten zur Umschlagmaschine MH3024

Hubvermögen

Alle Angaben in lb, ohne Arbeitsgerät, mit hydraulischer Kabinenerhöhung, Vollreifen, Kontergewicht (10.370 lb) und aktiver Schwerhubfunktion.



Laufwerk

9'0" oder 9'10" (MH)

Ausleger

21'0" (MH)

Stiel

16'5" (Greiferkran)

Laufwerk	Laufwerkkonfiguration	10'			15'			20'			25'			30'			35'			ft		
		Icon 1	Icon 2	Icon 3	Icon 1	Icon 2	Icon 3	Icon 1	Icon 2	Icon 3	Icon 1	Icon 2	Icon 3	Icon 1	Icon 2	Icon 3	Icon 1	Icon 2	Icon 3	Icon 1	Icon 2	Icon 3
40'	Freistehend	*16.100	*16.100	*16.100																*15.500	*15.500	*15.500
	9'0" MH – 2 Sätze Abstützpratzen – abgesenkt	*16.100	*16.100	*16.100																*15.500	*15.500	*15.500
	9'10" MH – 2 Sätze Abstützpratzen – abgesenkt	*16.100	*16.100	*16.100																*15.500	*15.500	*15.500
35'	Freistehend				*16.100	*16.100	*16.100	*12.200	*12.200	10.700										*11.000	*11.000	9800
	9'0" MH – 2 Sätze Abstützpratzen – abgesenkt				*16.100	*16.100	*16.100	*12.200	*12.200	*12.200										*11.000	*11.000	*11.000
	9'10" MH – 2 Sätze Abstützpratzen – abgesenkt				*16.100	*16.100	*16.100	*12.200	*12.200	*12.200										*11.000	*11.000	*11.000
30'	Freistehend							14.400	14.400	11.000	9900	9900	7500							8800	8800	6600
	9'0" MH – 2 Sätze Abstützpratzen – abgesenkt							*15.800	*15.800	*15.800	*12.000	*12.000	*12.000							*9700	*9700	*9700
	9'10" MH – 2 Sätze Abstützpratzen – abgesenkt							*15.800	*15.800	*15.800	*12.000	*12.000	*12.000							*9700	*9700	*9700
25'	Freistehend							14.400	14.400	11.000	10.000	10.000	7600	7200	7300	5400				7000	7000	5200
	9'0" MH – 2 Sätze Abstützpratzen – abgesenkt							*17.500	*17.500	*17.500	*15.000	*15.000	*15.000	*10.100	*10.100	*10.100				*9200	*9200	*9200
	9'10" MH – 2 Sätze Abstützpratzen – abgesenkt							*17.500	*17.500	*17.500	*15.000	*15.000	*15.000	*10.100	*10.100	*10.100				*9200	*9200	*9200
20'	Freistehend				*20.400	*20.400	17.100	14.100	14.200	10.800	9800	9900	7500	7200	7300	5400				6000	6000	4400
	9'0" MH – 2 Sätze Abstützpratzen – abgesenkt				*20.400	*20.400	*20.400	*17.900	*17.900	*17.900	*15.200	*15.200	14.900	*13.000	*13.000	11.000				*8900	*8900	*8900
	9'10" MH – 2 Sätze Abstützpratzen – abgesenkt				*20.400	*20.400	*20.400	*17.900	*17.900	*17.900	*15.200	*15.200	*15.200	*13.000	*13.000	11.900				*8900	*8900	*8900
15'	Freistehend				21.600	21.700	16.100	13.600	13.600	10.300	9500	9600	7200	7100	7100	5300				5400	5500	4000
	9'0" MH – 2 Sätze Abstützpratzen – abgesenkt				*23.700	*23.700	*23.700	*18.800	*18.800	*18.800	*15.500	*15.500	14.600	*13.000	*13.000	10.800				*9000	*9000	8400
	9'10" MH – 2 Sätze Abstützpratzen – abgesenkt				*23.700	*23.700	*23.700	*18.800	*18.800	*18.800	*15.500	*15.500	*15.500	*13.000	*13.000	11.700				*9000	*9000	*9000
10'	Freistehend	*39.300	*39.300	27.500	20.000	20.100	14.700	12.800	12.800	9500	9100	9100	6800	6800	6900	5100	5300	5300	3900	5100	5100	3700
	9'0" MH – 2 Sätze Abstützpratzen – abgesenkt	*39.300	*39.300	*39.300	*26.100	*26.100	*26.100	*19.700	*19.700	*19.700	*15.800	*15.800	14.100	*12.900	*12.900	10.600	*10.200	*10.200	8300	*9200	*9200	8000
	9'10" MH – 2 Sätze Abstützpratzen – abgesenkt	*39.300	*39.300	*39.300	*26.100	*26.100	*26.100	*19.700	*19.700	*19.700	*15.800	*15.800	15.300	*12.900	*12.900	11.500	*10.200	*10.200	9000	*9200	*9200	8700
5'	Freistehend	*13.300	*13.300	*13.300	18.200	18.300	13.100	12.000	12.000	8800	8700	8700	6400	6600	6600	4800	5200	5200	3800	5000	5000	3600
	9'0" MH – 2 Sätze Abstützpratzen – abgesenkt	*13.300	*13.300	*13.300	*27.500	*27.500	*27.500	*20.100	*20.100	19.200	*15.700	*15.700	13.600	*12.500	*12.500	10.300	*9500	*9500	8200	*8700	*8700	7800
	9'10" MH – 2 Sätze Abstützpratzen – abgesenkt	*13.300	*13.300	*13.300	*27.500	*27.500	*27.500	*20.100	*20.100	*20.100	*15.700	*15.700	14.800	*12.500	*12.500	11.200	*9500	*9500	8900	*8700	*8700	8500
0'	Freistehend	*8700	*8700	*8700	17.000	17.100	12.000	11.300	11.400	8100	8300	8300	6000	6400	6400	4600	5100	5100	3700			
	9'0" MH – 2 Sätze Abstützpratzen – abgesenkt	*8700	*8700	*8700	*26.000	*26.000	*26.000	*19.200	*19.200	18.500	*14.800	*14.800	13.200	*11.400	*11.400	10.100	*8000	*8000	*8000			
	9'10" MH – 2 Sätze Abstützpratzen – abgesenkt	*8700	*8700	*8700	*26.000	*26.000	*26.000	*19.200	*19.200	*19.200	*14.800	*14.800	14.400	*11.400	*11.400	11.000	*8000	*8000	*8000			
-5'	Freistehend				16.400	16.500	11.400	10.900	11.000	7800	8000	8100	5800									
	9'0" MH – 2 Sätze Abstützpratzen – abgesenkt				*21.500	*21.500	*21.500	*16.600	*16.600	*16.600	*12.700	*12.700	*12.700									
	9'10" MH – 2 Sätze Abstützpratzen – abgesenkt				*21.500	*21.500	*21.500	*16.600	*16.600	*16.600	*12.700	*12.700	*12.700									

*Limitiert durch Hydraulik und nicht durch Kipplast.

Die Angaben zum Hubvermögen beruhen auf ISO 10567:2007. Die Werte betragen maximal 87 % des hydraulischen Hubvermögens oder 75 % der Kipplast. Der Lastpunkt ist die Mittellinie der Bolzenbefestigung des Löffeldrehzapfens am Stiel. Die Pendelachse muss verriegelt sein. Die Traglasten gelten für eine auf festem, eben tragendem Grund stehende Maschine. Das Gewicht von Löffel bzw. Schnellwechsler muss von den genannten Werten abgezogen werden, um das effektive Hubvermögen mit montiertem Löffel bzw. Schnellwechsler zu erhalten. Der Einsatz von Arbeitsgeräte-Anbringungsstellen zum Umschlagen bzw. Heben von Objekten kann die Hubleistung der Maschine beeinflussen.

Spezifische Produktbeschreibungen sind dem entsprechenden Betriebs- und Wartungshandbuch zu entnehmen.

Technische Daten zur Umschlagmaschine MH3024

Hubvermögen

Alle Angaben in kg, ohne Arbeitsgerät, mit hydraulischer Kabinenerhöhung, Vollreifen, Kontergewicht (4200 kg) und aktiver Schwerhubfunktion.

 Lastpunkthöhe

 Last über Vorderseite

 Last über Hinterseite

 Last über Seite

 Last bei maximaler Reichweite (Stielkopf/Löffelbolzen)

Laufwerk





















2,75 m oder 2,99 m (MH)

Ausleger

6,4 m (MH)

Stiel

5,0 m (Greiferkran)

Laufwerk 2,75 m oder 2,99 m (MH)	Ausleger 6,4 m (MH)	3000 mm			4500 mm			6000 mm			7500 mm			9000 mm			10.500 mm						mm	
																								
12.000 mm	Freistehend	*7650	*7650	*7650																*6500	*6500	*6500	3820	
	2,75 m MH – 2 Sätze Abstützpötzen – abgeseckt	*7650	*7650	*7650																	*6500	*6500		*6500
	2,99 m MH – 2 Sätze Abstützpötzen – abgeseckt	*7650	*7650	*7650																	*6500	*6500		*6500
10.500 mm	Freistehend				*7500	*7500	*7500	*5950	*5950	4750											*4900	*4900	4000	6640
	2,75 m MH – 2 Sätze Abstützpötzen – abgeseckt				*7500	*7500	*7500	*5950	*5950	*5950											*4900	*4900	*4900	
	2,99 m MH – 2 Sätze Abstützpötzen – abgeseckt				*7500	*7500	*7500	*5950	*5950	*5950											*4900	*4900	*4900	
9000 mm	Freistehend							6400	6450	4900	4400	4400	3350								3700	3700	2750	8270
	2,75 m MH – 2 Sätze Abstützpötzen – abgeseckt							*7350	*7350	*7350	*5800	*5800	*5800								*4400	*4400	*4400	
	2,99 m MH – 2 Sätze Abstützpötzen – abgeseckt							*7350	*7350	*7350	*5800	*5800	*5800								*4400	*4400	*4400	
7500 mm	Freistehend							6400	6400	4900	4400	4450	3350	3200	3200	2400					2950	2950	2200	9390
	2,75 m MH – 2 Sätze Abstützpötzen – abgeseckt							*8000	*8000	*8000	*6900	*6900	6700	*5050	*5050	4900					*4150	*4150	*4150	
	2,99 m MH – 2 Sätze Abstützpötzen – abgeseckt							*8000	*8000	*8000	*6900	*6900	*6900	*5050	*5050	*5050					*4150	*4150	*4150	
6000 mm	Freistehend				*9300	*9300	7550	6250	6300	4750	4350	4350	3300	3200	3200	2350					2550	2550	1850	10.160
	2,75 m MH – 2 Sätze Abstützpötzen – abgeseckt				*9300	*9300	*9300	*8250	*8250	*8250	*6950	*6950	6650	*5950	*5950	4900					*4050	*4050	3950	
	2,99 m MH – 2 Sätze Abstützpötzen – abgeseckt				*9300	*9300	*9300	*8250	*8250	*8250	*6950	*6950	*6950	*5950	*5950	5300					*4050	*4050	*4050	
4500 mm	Freistehend				9600	9600	7100	6000	6000	4500	4200	4200	3150	3100	3100	2300	2400	2400	1700	2300	2300	1650	10.670	
	2,75 m MH – 2 Sätze Abstützpötzen – abgeseckt				*10.950	*10.950	*10.950	*8650	*8650	*8650	*7150	*7150	6500	*6000	*6000	4800	*4600	*4600	3750	*4100	*4100	3650		
	2,99 m MH – 2 Sätze Abstützpötzen – abgeseckt				*10.950	*10.950	*10.950	*8650	*8650	*8650	*7150	*7150	7050	*6000	*6000	5200	*4600	*4600	4050	*4100	*4100	3950		
3000 mm	Freistehend	17.850	17.900	12.100	8850	8850	6450	5650	5650	4150	4000	4000	2950	3000	3000	2200	2350	2350	1650	2150	2200	1550	10.940	
	2,75 m MH – 2 Sätze Abstützpötzen – abgeseckt	*18.200	*18.200	*18.200	*12.100	*12.100	*12.100	*9100	*9100	9000	*7250	*7250	6250	*5950	*5950	4700	4650	4700	3700	*4200	*4200	3450		
	2,99 m MH – 2 Sätze Abstützpötzen – abgeseckt	*18.200	*18.200	*18.200	*12.100	*12.100	*12.100	*9100	*9100	*9100	*7250	*7250	6800	*5950	*5950	5100	4700	4700	4000	*4200	*4200	3750		
1500 mm	Freistehend	*5550	*5550	*5550	8050	8050	5700	5250	5300	3800	3800	3800	2750	2900	2900	2100	2250	2300	1600	2100	2100	1500	11.000	
	2,75 m MH – 2 Sätze Abstützpötzen – abgeseckt	*5550	*5550	*5550	*12.650	*12.650	*12.650	*9300	*9300	8550	*7250	*7250	6050	*5750	*5750	4550	*4450	*4450	3600	*3900	*3900	3350		
	2,99 m MH – 2 Sätze Abstützpötzen – abgeseckt	*5550	*5550	*5550	*12.650	*12.650	*12.650	*9300	*9300	*9300	*7250	*7250	6600	*5750	*5750	5000	*4450	*4450	3950	*3900	*3900	3650		
0 mm	Freistehend	*3850	*3850	*3850	7450	7500	5200	4950	4950	3500	3600	3650	2600	2800	2800	2000	2200	2250	1550					
	2,75 m MH – 2 Sätze Abstützpötzen – abgeseckt	*3850	*3850	*3850	*12.000	*12.000	*12.000	*8850	*8850	8200	*6850	*6850	5850	*5300	*5300	4450	*3850	*3850	3550					
	2,99 m MH – 2 Sätze Abstützpötzen – abgeseckt	*3850	*3850	*3850	*12.000	*12.000	*12.000	*8850	*8850	*8850	*6850	*6850	6400	*5300	*5300	4850	*3850	*3850	*3850					
-1500 mm	Freistehend				7200	7250	4950	4750	4800	3350	3500	3500	2500	2700	2750	1900								
	2,75 m MH – 2 Sätze Abstützpötzen – abgeseckt				*9750	*9750	*9750	*7700	*7700	*7700	*5900	*5900	5700	*4400	*4400	4400								
	2,99 m MH – 2 Sätze Abstützpötzen – abgeseckt				*9750	*9750	*9750	*7700	*7700	*7700	*5900	*5900	*5900	*4400	*4400	*4400								

*Limitiert durch Hydraulik und nicht durch Kipplast.

Die Angaben zum Hubvermögen beruhen auf ISO 10567:2007. Die Werte betragen maximal 87 % des hydraulischen Hubvermögens oder 75 % der Kipplast. Der Lastpunkt ist die Mittellinie der Bolzenbefestigung des Löffeldrehzapfens am Stiel. Die Pendelachse muss verriegelt sein. Die Traglasten gelten für eine auf festem, eben tragendem Grund stehende Maschine. Das Gewicht von Löffel bzw. Schnellwechsler muss von den genannten Werten abgezogen werden, um das effektive Hubvermögen mit montiertem Löffel bzw. Schnellwechsler zu erhalten. Der Einsatz von Arbeitsgeräte-Anbringungspunkten zum Umschlagen bzw. Heben von Objekten kann die Hubleistung der Maschine beeinflussen.

Spezifische Produktbeschreibungen sind dem entsprechenden Betriebs- und Wartungshandbuch zu entnehmen.

Technische Daten zur Umschlagmaschine MH3024

Hubvermögen

Alle Angaben in lb, ohne Arbeitsgerät, mit hydraulischer Kabinenerhöhung, Vollreifen, Kontergewicht (9260 lb) und aktiver Schwerhubfunktion.

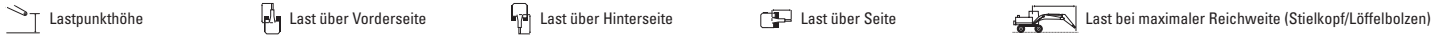

Laufwerk

9'0" oder 9'10" (MH)

Ausleger

21'0" (MH)

Stiel

16'5" (Greiferkran)

Laufwerk 9'0" oder 9'10" (MH)	Laufwerkkonfiguration	10'			15'			20'			25'			30'			35'			ft		
40'	Freistehend	*16.100	*16.100	*16.100																*15.500	*15.500	*15.500
	9'0" MH – 2 Sätze Abstützpratzen – abgesenkt	*16.100	*16.100	*16.100																*15.500	*15.500	*15.500
	9'10" MH – 2 Sätze Abstützpratzen – abgesenkt	*16.100	*16.100	*16.100																*15.500	*15.500	*15.500
35'	Freistehend				*16.100	*16.100	*16.100	*12.200	*12.200	10.100										*11.000	*11.000	9300
	9'0" MH – 2 Sätze Abstützpratzen – abgesenkt				*16.100	*16.100	*16.100	*12.200	*12.200	*12.200										*11.000	*11.000	*11.000
	9'10" MH – 2 Sätze Abstützpratzen – abgesenkt				*16.100	*16.100	*16.100	*12.200	*12.200	*12.200										*11.000	*11.000	*11.000
30'	Freistehend							13.700	13.800	10.500	9400	9400	7100							8300	8400	6300
	9'0" MH – 2 Sätze Abstützpratzen – abgesenkt							*15.800	*15.800	*15.800	*12.000	*12.000	*12.000							*9700	*9700	*9700
	9'10" MH – 2 Sätze Abstützpratzen – abgesenkt							*15.800	*15.800	*15.800	*12.000	*12.000	*12.000							*9700	*9700	*9700
25'	Freistehend							13.800	13.800	10.500	9500	9500	7200	6900	6900	5100				6600	6600	4900
	9'0" MH – 2 Sätze Abstützpratzen – abgesenkt							*17.500	*17.500	*17.500	*15.000	*15.000	14.400	*10.100	*10.100	*10.100				*9200	*9200	*9200
	9'10" MH – 2 Sätze Abstützpratzen – abgesenkt							*17.500	*17.500	*17.500	*15.000	*15.000	*15.000	*10.100	*10.100	*10.100				*9200	*9200	*9200
20'	Freistehend				*20.400	*20.400	16.300	13.500	13.500	10.200	9300	9400	7000	6800	6900	5100				5700	5700	4100
	9'0" MH – 2 Sätze Abstützpratzen – abgesenkt				*20.400	*20.400	*20.400	*17.900	*17.900	*17.900	*15.200	*15.200	14.300	*13.000	*13.000	10.500				*8900	*8900	8800
	9'10" MH – 2 Sätze Abstützpratzen – abgesenkt				*20.400	*20.400	*20.400	*17.900	*17.900	*17.900	*15.200	*15.200	*15.200	*13.000	*13.000	11.400				*8900	*8900	*8900
15'	Freistehend				20.600	20.700	15.300	12.900	13.000	9700	9000	9100	6800	6700	6700	4900				5100	5100	3700
	9'0" MH – 2 Sätze Abstützpratzen – abgesenkt				*23.700	*23.700	*23.700	*18.800	*18.800	*18.800	*15.500	*15.500	13.900	*13.000	*13.000	10.400				*9000	*9000	8000
	9'10" MH – 2 Sätze Abstützpratzen – abgesenkt				*23.700	*23.700	*23.700	*18.800	*18.800	*18.800	*15.500	*15.500	15.100	*13.000	*13.000	11.200				*9000	*9000	8700
10'	Freistehend	38.300	38.500	26.200	19.000	19.100	13.900	12.100	12.200	9000	8600	8700	6400	6500	6500	4700	5000	5000	3600	4800	4800	3400
	9'0" MH – 2 Sätze Abstützpratzen – abgesenkt	*39.300	*39.300	*39.300	*26.100	*26.100	*26.100	*19.700	*19.700	19.300	*15.800	*15.800	13.500	12.800	12.900	10.100	10.000	10.100	7900	*9200	*9200	7600
	9'10" MH – 2 Sätze Abstützpratzen – abgesenkt	*39.300	*39.300	*39.300	*26.100	*26.100	*26.100	*19.700	*19.700	*19.700	*15.800	*15.800	14.700	12.900	*12.900	11.000	10.100	10.100	8600	*9200	*9200	8300
5'	Freistehend	*13.300	*13.300	*13.300	17.300	17.400	12.300	11.300	11.400	8200	8200	8200	5900	6200	6200	4500	4900	4900	3500	4600	4700	3300
	9'0" MH – 2 Sätze Abstützpratzen – abgesenkt	*13.300	*13.300	*13.300	*27.500	*27.500	*27.500	*20.100	*20.100	18.400	*15.700	*15.700	13.000	*12.500	*12.500	9800	*9500	*9500	7800	*8700	*8700	7400
	9'10" MH – 2 Sätze Abstützpratzen – abgesenkt	*13.300	*13.300	*13.300	*27.500	*27.500	*27.500	*20.100	*20.100	*20.100	*15.700	*15.700	14.200	*12.500	*12.500	10.700	*9500	*9500	8500	*8700	*8700	8100
0'	Freistehend	*8700	*8700	*8700	16.100	16.100	11.200	10.700	10.700	7600	7800	7800	5600	6000	6000	4300	4800	4800	3400			
	9'0" MH – 2 Sätze Abstützpratzen – abgesenkt	*8700	*8700	*8700	*26.000	*26.000	*26.000	*19.200	*19.200	17.600	*14.800	*14.800	12.600	*11.400	*11.400	9600	*8000	*8000	7700			
	9'10" MH – 2 Sätze Abstützpratzen – abgesenkt	*8700	*8700	*8700	*26.000	*26.000	*26.000	*19.200	*19.200	*19.200	*14.800	*14.800	13.700	*11.400	*11.400	10.500	*8000	*8000	*8000			
-5'	Freistehend				15.500	15.600	10.600	10.300	10.300	7200	7500	7600	5300									
	9'0" MH – 2 Sätze Abstützpratzen – abgesenkt				*21.500	*21.500	*21.500	*16.600	*16.600	*16.600	*12.700	*12.700	12.300									
	9'10" MH – 2 Sätze Abstützpratzen – abgesenkt				*21.500	*21.500	*21.500	*16.600	*16.600	*16.600	*12.700	*12.700	*12.700									

*Limitiert durch Hydraulik und nicht durch Kipplast.

Die Angaben zum Hubvermögen beruhen auf ISO 10567:2007. Die Werte betragen maximal 87 % des hydraulischen Hubvermögens oder 75 % der Kipplast. Der Lastpunkt ist die Mittellinie der Bolzenbefestigung des Löffeldrehzapfens am Stiel. Die Pendelachse muss verriegelt sein. Die Traglasten gelten für eine auf festem, eben tragendem Grund stehende Maschine. Das Gewicht von Löffel bzw. Schnellwechsler muss von den genannten Werten abgezogen werden, um das effektive Hubvermögen mit montiertem Löffel bzw. Schnellwechsler zu erhalten. Der Einsatz von Arbeitsgeräte-Anbringungsstellen zum Umschlagen bzw. Heben von Objekten kann die Hubleistung der Maschine beeinflussen.

Spezifische Produktbeschreibungen sind dem entsprechenden Betriebs- und Wartungshandbuch zu entnehmen.

Technische Daten zur Umschlagmaschine MH3024

Hubvermögen

Alle Angaben in kg, ohne Arbeitsgerät, mit hydraulischer Kabinenerhöhung, Vollreifen, Kontergewicht (4700 kg) und aktiver Schwerhubfunktion.

Lastpunkthöhe

Last über Vorderseite

Last über Hinterseite

Last über Seite

Last bei maximaler Reichweite (Stielkopf/Löffelbolzen)

Laufwerk

2,75 m oder 2,99 m (MH)

Ausleger

7,45 m (MH)

Stiel

4,3 m (gerade)

Laufwerk 2,75 m oder 2,99 m (MH)	Ausleger 7,45 m (MH)	3000 mm			4500 mm			6000 mm			7500 mm			9000 mm			10.500 mm						mm		
12.000 mm	Freistehend				*6500	*6500	*6500																*6300	*6300	*6300
	2,75 m MH – 2 Sätze Abstüßpratzen – abgesenkt				*6500	*6500	*6500																*6300	*6300	*6300
	2,99 m MH – 2 Sätze Abstüßpratzen – abgesenkt				*6500	*6500	*6500																*6300	*6300	*6300
10.500 mm	Freistehend							6300	6300	4700													4600	4650	3450
	2,75 m MH – 2 Sätze Abstüßpratzen – abgesenkt							*7000	*7000	*7000													*5150	*5150	*5150
	2,99 m MH – 2 Sätze Abstüßpratzen – abgesenkt							*7000	*7000	*7000													*5150	*5150	*5150
9000 mm	Freistehend							6350	6350	4800	4300	4300	3200										3250	3300	2400
	2,75 m MH – 2 Sätze Abstüßpratzen – abgesenkt							*8050	*8050	*8050	*6700	*6700	6650										*4750	*4750	*4750
	2,99 m MH – 2 Sätze Abstüßpratzen – abgesenkt							*8050	*8050	*8050	*6700	*6700	*6700										*4750	*4750	*4750
7500 mm	Freistehend							6250	6250	4700	4250	4250	3150	3050	3050	2200							2600	2600	1850
	2,75 m MH – 2 Sätze Abstüßpratzen – abgesenkt							*8150	*8150	*8150	*6700	*6700	*6600	*5600	*5600	4800							*4600	*4600	4150
	2,99 m MH – 2 Sätze Abstüßpratzen – abgesenkt							*8150	*8150	*8150	*6700	*6700	*6700	*5600	*5600	5250							*4600	*4600	4550
6000 mm	Freistehend				9650	9700	7100	6000	6000	4450	4100	4150	3050	3000	3000	2150							2200	2250	1550
	2,75 m MH – 2 Sätze Abstüßpratzen – abgesenkt				*10.950	*10.950	*10.950	*8400	*8400	*8400	*6800	*6800	6450	*5600	*5600	4750							*4550	*4550	3600
	2,99 m MH – 2 Sätze Abstüßpratzen – abgesenkt				*10.950	*10.950	*10.950	*8400	*8400	*8400	*6800	*6800	*6800	*5600	*5600	5150							*4550	*4550	3950
4500 mm	Freistehend	17.950	18.050	12.100	8850	8900	6400	5600	5650	4100	3900	3950	2850	2900	2900	2050	2150	2200	1500	2000	2000	1350	2000	2000	1350
	2,75 m MH – 2 Sätze Abstüßpratzen – abgesenkt	*18.150	*18.150	*18.150	*11.750	*11.750	*11.750	*8700	*8700	*8700	*6900	*6900	6250	*5600	*5600	4650	*4500	*4500	3550	*4150	*4150	3300	*4150	*4150	3300
	2,99 m MH – 2 Sätze Abstüßpratzen – abgesenkt	*18.150	*18.150	*18.150	*11.750	*11.750	*11.750	*8700	*8700	*8700	*6900	*6900	6800	*5600	*5600	5050	*4500	*4500	3900	*4150	*4150	3600	*4150	*4150	3600
3000 mm	Freistehend				7900	7950	5500	5150	5200	3700	3700	3700	2600	2750	2750	1900	2100	2100	1450	1850	1850	1250	1850	1850	1250
	2,75 m MH – 2 Sätze Abstüßpratzen – abgesenkt				*12.100	*12.100	*12.100	*8800	*8800	8550	*6850	*6850	6000	*5450	*5450	4500	*4300	*4300	3500	*3700	*3700	3100	*3700	*3700	3100
	2,99 m MH – 2 Sätze Abstüßpratzen – abgesenkt				*12.100	*12.100	*12.100	*8800	*8800	*8800	*6850	*6850	6550	*5450	*5450	4900	*4300	*4300	3800	*3700	*3700	3400	*3700	*3700	3400
1500 mm	Freistehend				*5350	*5350	4850	4800	4800	3300	3450	3500	2400	2600	2650	1800	2050	2050	1350	1800	1800	1200	1800	1800	1200
	2,75 m MH – 2 Sätze Abstüßpratzen – abgesenkt				*5350	*5350	*5350	*8400	*8400	8100	*6500	*6500	5750	*5150	*5150	4350	*3950	*3950	3400	*3200	*3200	3050	*3200	*3200	3050
	2,99 m MH – 2 Sätze Abstüßpratzen – abgesenkt				*5350	*5350	*5350	*8400	*8400	*8400	*6500	*6500	6300	*5150	*5150	4750	*3950	*3950	3750	*3200	*3200	3200	*3200	*3200	3200
0 mm	Freistehend				*4650	*4650	4600	4550	4550	3100	3300	3300	2250	2500	2550	1700	2000	2000	1300	1800	1800	1200	1800	1800	1200
	2,75 m MH – 2 Sätze Abstüßpratzen – abgesenkt				*4650	*4650	*4650	*7300	*7300	*7300	*5800	*5800	5550	*4500	*4500	4250	*3300	*3300	*3300	*2650	*2650	*2650	*2650	*2650	*2650
	2,99 m MH – 2 Sätze Abstüßpratzen – abgesenkt				*4650	*4650	*4650	*7300	*7300	*7300	*5800	*5800	*5800	*4500	*4500	*4500	*3300	*3300	*3300	*2650	*2650	*2650	*2650	*2650	*2650
-1500 mm	Freistehend							4450	4450	3000	3200	3250	2150	2450	2500	1650									
	2,75 m MH – 2 Sätze Abstüßpratzen – abgesenkt							*5600	*5600	*5600	*4650	*4650	*4650	*3550	*3550	*3550									
	2,99 m MH – 2 Sätze Abstüßpratzen – abgesenkt							*5600	*5600	*5600	*4650	*4650	*4650	*3550	*3550	*3550									

*Limitiert durch Hydraulik und nicht durch Kipplast.

Die Angaben zum Hubvermögen beruhen auf ISO 10567:2007. Die Werte betragen maximal 87 % des hydraulischen Hubvermögens oder 75 % der Kipplast. Der Lastpunkt ist die Mittellinie der Bolzenbefestigung des Löffeldrehzapfens am Stiel. Die Pendelachse muss verriegelt sein. Die Traglasten gelten für eine auf festem, eben tragendem Grund stehende Maschine. Das Gewicht von Löffel bzw. Schnellwechsler muss von den genannten Werten abgezogen werden, um das effektive Hubvermögen mit montiertem Löffel bzw. Schnellwechsler zu erhalten. Der Einsatz von Arbeitsgeräte-Anbringungspunkten zum Umschlagen bzw. Heben von Objekten kann die Hubleistung der Maschine beeinflussen.

Spezifische Produktbeschreibungen sind dem entsprechenden Betriebs- und Wartungshandbuch zu entnehmen.

Technische Daten zur Umschlagmaschine MH3024

Hubvermögen

Alle Angaben in lb, ohne Arbeitsgerät, mit hydraulischer Kabinenerhöhung, Vollreifen, Kontergewicht (10.370 lb) und aktiver Schwerhubfunktion.



Laufwerk

9'0" oder 9'10" (MH)

Ausleger

24'5" (MH)

Stiel

14'1"(gerade)

Laufwerk	Laufwerkkonfiguration	10'			15'			20'			25'			30'			35'			ft			
		1	2	3	1	2	3	1	2	3	1	2	3	1	2	3	1	2	3	1	2	3	
35'	Freistehend							13.400	13.500	10.100											10.700	10.800	8000
	2,75 m MH – 2 Sätze Abstützpratzen – abgesenkt							*14.600	*14.600	*14.600											*11.600	*11.600	*11.600
	2,99 m MH – 2 Sätze Abstützpratzen – abgesenkt							*14.600	*14.600	*14.600											*11.600	*11.600	*11.600
30'	Freistehend							13.600	13.700	10.300	9200	9200	6800								7400	7400	5400
	2,75 m MH – 2 Sätze Abstützpratzen – abgesenkt							*17.500	*17.500	*17.500	*14.500	*14.500	14.300								*10.500	*10.500	*10.500
	2,99 m MH – 2 Sätze Abstützpratzen – abgesenkt							*17.500	*17.500	*17.500	*14.500	*14.500	*14.500								*10.500	*10.500	*10.500
25'	Freistehend							13.400	13.500	10.100	9100	9200	6800	6500	6600	4700					5800	5900	4200
	2,75 m MH – 2 Sätze Abstützpratzen – abgesenkt							*17.700	*17.700	*17.700	*14.500	*14.500	14.200	*12.200	*12.200	10.300					*10.100	*10.100	9300
	2,99 m MH – 2 Sätze Abstützpratzen – abgesenkt							*17.700	*17.700	*17.700	*14.500	*14.500	*14.500	*12.200	*12.200	11.200					*10.100	*10.100	*10.100
20'	Freistehend				20.800	20.900	15.400	12.900	12.900	9600	8900	8900	6500	6400	6400	4600					4900	5000	3400
	2,75 m MH – 2 Sätze Abstützpratzen – abgesenkt				*23.700	*23.700	*23.700	*18.200	*18.200	*18.200	*14.700	*14.700	13.900	*12.100	*12.100	10.200					*10.100	*10.100	8000
	2,99 m MH – 2 Sätze Abstützpratzen – abgesenkt				*23.700	*23.700	*23.700	*18.200	*18.200	*18.200	*14.700	*14.700	*14.700	*12.100	*12.100	11.100					*10.100	*10.100	8800
15'	Freistehend	38.800	38.900	26.200	19.200	19.200	13.900	12.100	12.100	8800	8400	8500	6100	6200	6200	4400	4700	4700	3200	4400	4400	3000	
	2,75 m MH – 2 Sätze Abstützpratzen – abgesenkt	*39.100	*39.100	*39.100	*25.400	*25.400	*25.400	*18.900	*18.900	*18.900	*14.900	*14.900	13.400	*12.100	*12.100	10.000	*9600	*9600	7700	*9100	*9100	7300	
	2,99 m MH – 2 Sätze Abstützpratzen – abgesenkt	*39.100	*39.100	*39.100	*25.400	*25.400	*25.400	*18.900	*18.900	*18.900	*14.900	*14.900	14.700	*12.100	*12.100	10.900	*9600	*9600	8400	*9100	*9100	8000	
10'	Freistehend				17.100	17.200	12.000	11.200	11.200	8000	7900	8000	5600	5900	5900	4100	4500	4500	3100	4100	4100	2700	
	2,75 m MH – 2 Sätze Abstützpratzen – abgesenkt				*26.300	*26.300	*26.300	*19.100	*19.100	18.400	*14.800	*14.800	12.900	*11.800	*11.800	9700	*9200	*9200	7500	*8200	*8200	6900	
	2,99 m MH – 2 Sätze Abstützpratzen – abgesenkt				*26.300	*26.300	*26.300	*19.100	*19.100	*19.100	*14.800	*14.800	14.100	*11.800	*11.800	10.600	*9200	*9200	8200	*8200	*8200	7500	
5'	Freistehend				*12.900	*12.900	10.500	10.300	10.400	7200	7500	7500	5200	5600	5700	3900	4400	4400	2900	4000	4000	2600	
	2,75 m MH – 2 Sätze Abstützpratzen – abgesenkt				*12.900	*12.900	*12.900	*18.200	*18.200	17.500	*14.100	*14.100	12.400	*11.100	*11.100	9400	*8400	*8400	7400	*7100	*7100	6700	
	2,99 m MH – 2 Sätze Abstützpratzen – abgesenkt				*12.900	*12.900	*12.900	*18.200	*18.200	*18.200	*14.100	*14.100	13.600	*11.100	*11.100	10.300	*8400	*8400	8100	*7100	*7100	*7100	
0'	Freistehend				*10.800	*10.800	9900	9800	9800	6700	7100	7200	4900	5400	5500	3700	4300	4300	2800	4000	4000	2600	
	2,75 m MH – 2 Sätze Abstützpratzen – abgesenkt				*10.800	*10.800	*10.800	*15.900	*15.900	*15.900	*12.600	*12.600	12.000	*9700	*9700	9100	*6900	*6900	*6900	*5900	*5900	*5900	
	2,99 m MH – 2 Sätze Abstützpratzen – abgesenkt				*10.800	*10.800	*10.800	*15.900	*15.900	*15.900	*12.600	*12.600	*12.600	*9700	*9700	*9700	*6900	*6900	*6900	*5900	*5900	*5900	
-5'	Freistehend							9600	9600	6500	6900	7000	4700	5300	5400	3600							
	2,75 m MH – 2 Sätze Abstützpratzen – abgesenkt							*12.200	*12.200	*12.200	*10.000	*10.000	*10.000	*7500	*7500	*7500							
	2,99 m MH – 2 Sätze Abstützpratzen – abgesenkt							*12.200	*12.200	*12.200	*10.000	*10.000	*10.000	*7500	*7500	*7500							

*Limitiert durch Hydraulik und nicht durch Kipplast.

Die Angaben zum Hubvermögen beruhen auf ISO 10567:2007. Die Werte betragen maximal 87 % des hydraulischen Hubvermögens oder 75 % der Kipplast. Der Lastpunkt ist die Mittellinie der Bolzenbefestigung des Löffelrehzapfens am Stiel. Die Pendelachse muss verriegelt sein. Die Traglasten gelten für eine auf festem, eben tragendem Grund stehende Maschine. Das Gewicht von Löffel bzw. Schnellwechsler muss von den genannten Werten abgezogen werden, um das effektive Hubvermögen mit montiertem Löffel bzw. Schnellwechsler zu erhalten. Der Einsatz von Arbeitsgeräte-Anbringungspunkten zum Umschlagen bzw. Heben von Objekten kann die Hubleistung der Maschine beeinflussen.

Spezifische Produktbeschreibungen sind dem entsprechenden Betriebs- und Wartungshandbuch zu entnehmen.

Technische Daten zur Umschlagmaschine MH3024

Hubvermögen

Alle Angaben in kg, ohne Arbeitsgerät, mit hydraulischer Kabinenerhöhung, Luftreifen, Löffelzylinder und Löffelgestänge, Kontergewicht (4200 kg) und aktiver Schwerhubfunktion.

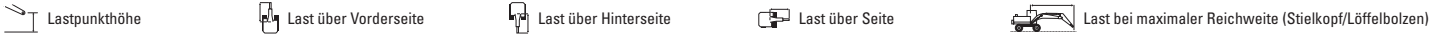

Laufwerk

2,75 m (MH oder STD) oder 2,99 m (MH)

Ausleger

5,65 m (Monoblock)

Stiel

2,5 m (gerade)

Laufwerk	Laufwerkkonfiguration	3000 mm			4500 mm			6000 mm			7500 mm				mm		
7500 mm	Freistehend														*4150	*4150	*4150
	2,75 m MH – 2 Sätze Abstützpötzen – abgesenkt														*4150	*4150	*4150
	2,99 m MH – 2 Sätze Abstützpötzen – abgesenkt														*4150	*4150	*4150
	2,75 m STD – Abstützpötzen vorne – Planierschild hinten – abgesenkt														*4150	*4150	*4150
	2,75 m STD – Planierschild vorne – Abstützpötzen hinten – abgesenkt														*4150	*4150	*4150
6000 mm	Freistehend							*5600	5400	4300					*3750	*3750	3250
	2,75 m MH – 2 Sätze Abstützpötzen – abgesenkt							*5600	*5600	*5600					*3750	*3750	*3750
	2,99 m MH – 2 Sätze Abstützpötzen – abgesenkt							*5600	*5600	*5600					*3750	*3750	*3750
	2,75 m STD – Abstützpötzen vorne – Planierschild hinten – abgesenkt							*5600	*5600	*5600					*3750	*3750	*3750
	2,75 m STD – Planierschild vorne – Abstützpötzen hinten – abgesenkt							*5600	*5600	*5600					*3750	*3750	*3750
4500 mm	Freistehend				*7350	*7350	6400	5700	5200	4150	4000	3700	2950		*3650	3450	2700
	2,75 m MH – 2 Sätze Abstützpötzen – abgesenkt				*7350	*7350	*7350	*5950	*5950	*5950	*5250	*5250	*5250		*3650	*3650	*3650
	2,99 m MH – 2 Sätze Abstützpötzen – abgesenkt				*7350	*7350	*7350	*5950	*5950	*5950	*5250	*5250	*5250		*3650	*3650	*3650
	2,75 m STD – Abstützpötzen vorne – Planierschild hinten – abgesenkt				*7350	*7350	*7350	*5950	*5950	*5950	*5250	*5250	4500		*3650	*3650	*3650
	2,75 m STD – Planierschild vorne – Abstützpötzen hinten – abgesenkt				*7350	*7350	*7350	*5950	*5950	*5950	*5250	*5250	4600		*3650	*3650	*3650
3000 mm	Freistehend				8350	7550	5850	5450	5000	3950	3900	3600	2850		3400	3100	2450
	2,75 m MH – 2 Sätze Abstützpötzen – abgesenkt				*8850	*8850	*8850	*6600	*6600	*6600	*5450	*5450	*5450		*3700	*3700	*3700
	2,99 m MH – 2 Sätze Abstützpötzen – abgesenkt				*8850	*8850	*8850	*6600	*6600	*6600	*5450	*5450	*5450		*3700	*3700	*3700
	2,75 m STD – Abstützpötzen vorne – Planierschild hinten – abgesenkt				*8850	*8850	*8850	*6600	*6600	6150	*5450	*5450	4400		*3700	*3700	*3700
	2,75 m STD – Planierschild vorne – Abstützpötzen hinten – abgesenkt				*8850	*8850	*8850	*6600	*6600	6300	*5450	*5450	4500		*3700	*3700	*3700
1500 mm	Freistehend				7850	7050	5400	5200	4750	3700	3800	3500	2750		3300	3000	2350
	2,75 m MH – 2 Sätze Abstützpötzen – abgesenkt				*9900	*9900	*9900	*7100	*7100	*7100	*5650	*5650	*5650		*3950	*3950	*3950
	2,99 m MH – 2 Sätze Abstützpötzen – abgesenkt				*9900	*9900	*9900	*7100	*7100	*7100	*5650	*5650	*5650		*3950	*3950	*3950
	2,75 m STD – Abstützpötzen vorne – Planierschild hinten – abgesenkt				*9900	*9900	8950	*7100	*7100	5900	*5650	*5650	4300		*3950	*3950	3700
	2,75 m STD – Planierschild vorne – Abstützpötzen hinten – abgesenkt				*9900	*9900	9300	*7100	*7100	6050	*5650	*5650	4400		*3950	*3950	3800
0 mm	Freistehend				7650	6850	5200	5050	4600	3550	3700	3400	2650		3350	3100	2400
	2,75 m MH – 2 Sätze Abstützpötzen – abgesenkt				*9900	*9900	*9900	*7250	*7250	*7250	*5550	*5550	*5550		*4400	*4400	*4400
	2,99 m MH – 2 Sätze Abstützpötzen – abgesenkt				*9900	*9900	*9900	*7250	*7250	*7250	*5550	*5550	*5550		*4400	*4400	*4400
	2,75 m STD – Abstützpötzen vorne – Planierschild hinten – abgesenkt				*9900	*9900	8750	*7250	*7250	5750	*5550	*5550	4200		*4400	*4400	3800
	2,75 m STD – Planierschild vorne – Abstützpötzen hinten – abgesenkt				*9900	*9900	9050	*7250	*7250	5900	*5550	*5550	4300		*4400	*4400	3900
-1500 mm	Freistehend	*8650	*8650	*8650	7600	6850	5200	5000	4550	3500	3700	3400	2650		3650	3350	2600
	2,75 m MH – 2 Sätze Abstützpötzen – abgesenkt	*8650	*8650	*8650	*9050	*9050	*9050	*6800	*6800	*6800	*4950	*4950	*4950		*4850	*4850	*4850
	2,99 m MH – 2 Sätze Abstützpötzen – abgesenkt	*8650	*8650	*8650	*9050	*9050	*9050	*6800	*6800	*6800	*4950	*4950	*4950		*4850	*4850	*4850
	2,75 m STD – Abstützpötzen vorne – Planierschild hinten – abgesenkt	*8650	*8650	*8650	*9050	*9050	8700	*6800	*6800	5700	*4950	*4950	4200		*4850	*4850	4150
	2,75 m STD – Planierschild vorne – Abstützpötzen hinten – abgesenkt	*8650	*8650	*8650	*9050	*9050	9000	*6800	*6800	5850	*4950	*4950	4300		*4850	*4850	4250
-3000 mm	Freistehend	*9450	*9450	*9450	*7450	6900	5300	5050	4600	3600					4400	4050	3150
	2,75 m MH – 2 Sätze Abstützpötzen – abgesenkt	*9450	*9450	*9450	*7450	*7450	*7450	*5550	*5550	*5550					*4500	*4500	*4500
	2,99 m MH – 2 Sätze Abstützpötzen – abgesenkt	*9450	*9450	*9450	*7450	*7450	*7450	*5550	*5550	*5550					*4500	*4500	*4500
	2,75 m STD – Abstützpötzen vorne – Planierschild hinten – abgesenkt	*9450	*9450	*9450	*7450	*7450	*7450	*5550	*5550	*5550					*4500	*4500	*4500
	2,75 m STD – Planierschild vorne – Abstützpötzen hinten – abgesenkt	*9450	*9450	*9450	*7450	*7450	*7450	*5550	*5550	*5550					*4500	*4500	*4500

*Limitiert durch Hydraulik und nicht durch Kipplast.

Die Angaben zum Hubvermögen beruhen auf ISO 10567:2007. Die Werte betragen maximal 87 % des hydraulischen Hubvermögens oder 75 % der Kipplast. Der Lastpunkt ist die Mittellinie der Bolzenbefestigung des Löffeldrehzapfens am Stiel. Die Pendelachse muss verriegelt sein. Die Traglasten gelten für eine auf festem, eben tragendem Grund stehende Maschine. Das Gewicht von Löffel bzw. Schnellwechsler muss von den genannten Werten abgezogen werden, um das effektive Hubvermögen mit montiertem Löffel bzw. Schnellwechsler zu erhalten. Der Einsatz von Arbeitsgeräte-Anbringungspunkten zum Umschlagen bzw. Heben von Objekten kann die Hubleistung der Maschine beeinflussen. Die Traglast wird berechnet, wenn der Auslegerzylinder vollständig extrahiert ist.

Spezifische Produktbeschreibungen sind dem entsprechenden Betriebs- und Wartungshandbuch zu entnehmen.

Technische Daten zur Umschlagmaschine MH3024

Hubvermögen

Alle Angaben in kg, ohne Arbeitsgerät, mit hydraulischer Kabinenerhöhung, Luftreifen, Kontergewicht (4200 kg) und aktiver Schwerhubfunktion.

 Lastpunkthöhe

 Last über Vorderseite

 Last über Hinterseite

 Last über Seite

 Last bei maximaler Reichweite (Stielkopf/Löffelbolzen)

Laufwerk















2,75 m (MH oder STD) oder 2,99 m (MH)

Ausleger

5,65 m (Monoblock)

Stiel

2,9 m (gerade)

Laufwerk 2,75 m (MH oder STD) oder 2,99 m (MH)	Ausleger 5,65 m (Monoblock)	3000 mm			4500 mm			6000 mm			7500 mm						mm	
																		
7500 mm	Freistehend							*4600	*4600	4400					*3400	*3400	*3400	6380
	2,75 m MH – 2 Sätze Abstützpratzen – abgesenkt							*4600	*4600	*4600					*3400	*3400	*3400	
	2,99 m MH – 2 Sätze Abstützpratzen – abgesenkt							*4600	*4600	*4600					*3400	*3400	*3400	
	2,75 m STD – Abstützpratzen vorne – Planierschild hinten – abgesenkt							*4600	*4600	*4600					*3400	*3400	*3400	
	2,75 m STD – Planierschild vorne – Abstützpratzen hinten – abgesenkt							*4600	*4600	*4600					*3400	*3400	*3400	
6000 mm	Freistehend							*5250	*5250	4350		*3200	*3200	3000	*3150	*3150	2950	7510
	2,75 m MH – 2 Sätze Abstützpratzen – abgesenkt							*5250	*5250	*5250		*3200	*3200	*3200	*3150	*3150	*3150	
	2,99 m MH – 2 Sätze Abstützpratzen – abgesenkt							*5250	*5250	*5250		*3200	*3200	*3200	*3150	*3150	*3150	
	2,75 m STD – Abstützpratzen vorne – Planierschild hinten – abgesenkt							*5250	*5250	*5250		*3200	*3200	*3200	*3150	*3150	*3150	
	2,75 m STD – Planierschild vorne – Abstützpratzen hinten – abgesenkt							*5250	*5250	*5250		*3200	*3200	*3200	*3150	*3150	*3150	
4500 mm	Freistehend							*5700	5250	4200	4050	3700	2950		*3050	*3050	2500	8200
	2,75 m MH – 2 Sätze Abstützpratzen – abgesenkt							*5700	*5700	*5700		*5050	*5050	*5050	*3050	*3050	*3050	
	2,99 m MH – 2 Sätze Abstützpratzen – abgesenkt							*5700	*5700	*5700		*5050	*5050	*5050	*3050	*3050	*3050	
	2,75 m STD – Abstützpratzen vorne – Planierschild hinten – abgesenkt							*5700	*5700	*5700		*5050	*5050	4550	*3050	*3050	*3050	
	2,75 m STD – Planierschild vorne – Abstützpratzen hinten – abgesenkt							*5700	*5700	*5700		*5050	*5050	4650	*3050	*3050	*3050	
3000 mm	Freistehend				*8400	7650	5950	5500	5000	3950	3900	3600	2850		*3100	2900	2300	8570
	2,75 m MH – 2 Sätze Abstützpratzen – abgesenkt				*8400	*8400	*8400	*6350	*6350	*6350	*5300	*5300	*5300		*3100	*3100	*3100	
	2,99 m MH – 2 Sätze Abstützpratzen – abgesenkt				*8400	*8400	*8400	*6350	*6350	*6350	*5300	*5300	*5300		*3100	*3100	*3100	
	2,75 m STD – Abstützpratzen vorne – Planierschild hinten – abgesenkt				*8400	*8400	*8400	*6350	*6350	6150	*5300	*5300	4400		*3100	*3100	*3100	
	2,75 m STD – Planierschild vorne – Abstützpratzen hinten – abgesenkt				*8400	*8400	*8400	*6350	*6350	*6350	*5300	*5300	4500		*3100	*3100	*3100	
1500 mm	Freistehend				7950	7150	5450	5250	4750	3750	3800	3500	2750		3050	2800	2200	8660
	2,75 m MH – 2 Sätze Abstützpratzen – abgesenkt				*9650	*9650	*9650	*6950	*6950	*6950	*5550	*5550	*5550		*3300	*3300	*3300	
	2,99 m MH – 2 Sätze Abstützpratzen – abgesenkt				*9650	*9650	*9650	*6950	*6950	*6950	*5550	*5550	*5550		*3300	*3300	*3300	
	2,75 m STD – Abstützpratzen vorne – Planierschild hinten – abgesenkt				*9650	*9650	9050	*6950	*6950	5900	*5550	*5550	4300		*3300	*3300	*3300	
	2,75 m STD – Planierschild vorne – Abstützpratzen hinten – abgesenkt				*9650	*9650	9350	*6950	*6950	6100	*5550	*5550	4400		*3300	*3300	*3300	
0 mm	Freistehend				7650	6850	5200	5050	4600	3550	3700	3400	2650		3100	2850	2250	8470
	2,75 m MH – 2 Sätze Abstützpratzen – abgesenkt				*9950	*9950	*9950	*7200	*7200	*7200	*5600	*5600	*5600		*3650	*3650	*3650	
	2,99 m MH – 2 Sätze Abstützpratzen – abgesenkt				*9950	*9950	*9950	*7200	*7200	*7200	*5600	*5600	*5600		*3650	*3650	*3650	
	2,75 m STD – Abstützpratzen vorne – Planierschild hinten – abgesenkt				*9950	*9950	8750	*7200	*7200	5700	*5600	*5600	4200		*3650	*3650	3550	
	2,75 m STD – Planierschild vorne – Abstützpratzen hinten – abgesenkt				*9950	*9950	9050	*7200	*7200	5900	*5600	*5600	4300		*3650	*3650	*3650	
-1500 mm	Freistehend	*8250	*8250	*8250	7550	6800	5150	4950	4500	3500	3650	3350	2600		3400	3100	2400	7990
	2,75 m MH – 2 Sätze Abstützpratzen – abgesenkt	*8250	*8250	*8250	*9350	*9350	*9350	*6900	*6900	*6900	*5200	*5200	*5200		*4250	*4250	*4250	
	2,99 m MH – 2 Sätze Abstützpratzen – abgesenkt	*8250	*8250	*8250	*9350	*9350	*9350	*6900	*6900	*6900	*5200	*5200	*5200		*4250	*4250	*4250	
	2,75 m STD – Abstützpratzen vorne – Planierschild hinten – abgesenkt	*8250	*8250	*8250	*9350	*9350	8650	*6900	*6900	5650	*5200	*5200	4150		*4250	*4250	3850	
	2,75 m STD – Planierschild vorne – Abstützpratzen hinten – abgesenkt	*8250	*8250	*8250	*9350	*9350	8950	*6900	*6900	5800	*5200	*5200	4250		*4250	*4250	3900	
-3000 mm	Freistehend	*10.600	*10.600	9650	7650	6850	5200	5000	4550	3500					3950	3650	2850	7150
	2,75 m MH – 2 Sätze Abstützpratzen – abgesenkt	*10.600	*10.600	*10.600	*8000	*8000	*8000	*5950	*5950	*5950					*4400	*4400	*4400	
	2,99 m MH – 2 Sätze Abstützpratzen – abgesenkt	*10.600	*10.600	*10.600	*8000	*8000	*8000	*5950	*5950	*5950					*4400	*4400	*4400	
	2,75 m STD – Abstützpratzen vorne – Planierschild hinten – abgesenkt	*10.600	*10.600	*10.600	*8000	*8000	*8000	*5950	*5950	5650					*4400	*4400	*4400	
	2,75 m STD – Planierschild vorne – Abstützpratzen hinten – abgesenkt	*10.600	*10.600	*10.600	*8000	*8000	*8000	*5950	*5950	5850					*4400	*4400	*4400	
-4500 mm	Freistehend				*5450	*5450	*5450								*3650	*3650	*3650	5790
	2,75 m MH – 2 Sätze Abstützpratzen – abgesenkt				*5450	*5450	*5450								*3650	*3650	*3650	
	2,99 m MH – 2 Sätze Abstützpratzen – abgesenkt				*5450	*5450	*5450								*3650	*3650	*3650	
	2,75 m STD – Abstützpratzen vorne – Planierschild hinten – abgesenkt				*5450	*5450	*5450								*3650	*3650	*3650	
	2,75 m STD – Planierschild vorne – Abstützpratzen hinten – abgesenkt				*5450	*5450	*5450								*3650	*3650	*3650	

*Limitiert durch Hydraulik und nicht durch Kipplast.

Die Angaben zum Hubvermögen beruhen auf ISO 10567:2007. Die Werte betragen maximal 87 % des hydraulischen Hubvermögens oder 75 % der Kipplast. Der Lastpunkt ist die Mittellinie der Bolzenbefestigung des Löffeldrehzapfens am Stiel. Die Pendelachse muss verriegelt sein. Die Traglasten gelten für eine auf festem, eben tragendem Grund stehende Maschine. Das Gewicht von Löffel bzw. Schnellwechsler muss von den genannten Werten abgezogen werden, um das effektive Hubvermögen mit montiertem Löffel bzw. Schnellwechsler zu erhalten. Der Einsatz von Arbeitsgeräte-Anbringungspunkten zum Umschlagen bzw. Heben von Objekten kann die Hubleistung der Maschine beeinflussen. Die Traglast wird berechnet, wenn der Auslegerzylinder vollständig extrahiert ist.

Spezifische Produktbeschreibungen sind dem entsprechenden Betriebs- und Wartungshandbuch zu entnehmen.

Technische Daten zur Umschlagmaschine MH3024

Hubvermögen

Alle Angaben in lb, ohne Arbeitsgerät, mit hydraulischer Kabinenerhöhung, Luftreifen, Löffelzylinder und Löffelgestänge, Kontergewicht (9260 lb) und aktiver Schwerhubfunktion.



Laufwerk

9'0" (MH oder STD) oder 9'10" (MH)

Ausleger

18'6" (Monoblock)

Stiel

9'6" (gerade)

Laufwerk	Ausleger	10'			15'			20'			25'			ft					
		Freistehend	9'0" MH	9'10" MH	9'0" STD	9'0" MH	9'10" MH	9'0" STD	9'0" MH	9'10" MH	9'0" STD	9'0" MH	9'10" MH	9'0" STD	9'0" MH	9'10" MH	9'0" STD		
25'	Freistehend							*9000	*9000	*9000				*7600	*7600	*7600			
	9'0" MH – 2 Sätze Abstützpratzen – abgesenkt							*9000	*9000	*9000				*7600	*7600	*7600			
	9'10" MH – 2 Sätze Abstützpratzen – abgesenkt							*9000	*9000	*9000				*7600	*7600	*7600			
	9'0" STD – Abstützpratzen vorne – Planierschild hinten – abgesenkt							*9000	*9000	*9000				*7600	*7600	*7600			
	9'0" STD – Planierschild vorne – Abstützpratzen hinten – abgesenkt							*9000	*9000	*9000				*7600	*7600	*7600			
20'	Freistehend							*11.500	*11.500	9300				*6900	*6900	6500			
	9'0" MH – 2 Sätze Abstützpratzen – abgesenkt							*11.500	*11.500	*11.500				*6900	*6900	*6900			
	9'10" MH – 2 Sätze Abstützpratzen – abgesenkt							*11.500	*11.500	*11.500				*6900	*6900	*6900			
	9'0" STD – Abstützpratzen vorne – Planierschild hinten – abgesenkt							*11.500	*11.500	*11.500				*6900	*6900	*6900			
	9'0" STD – Planierschild vorne – Abstützpratzen hinten – abgesenkt							*11.500	*11.500	*11.500				*6900	*6900	*6900			
15'	Freistehend							12.300	11.300	9000	8600	7900	6200	*6700	*6700	5500			
	9'0" MH – 2 Sätze Abstützpratzen – abgesenkt							*12.300	*12.300	*12.300	*11.000	*11.000	*11.000	*6700	*6700	*6700			
	9'10" MH – 2 Sätze Abstützpratzen – abgesenkt							*12.300	*12.300	*12.300	*11.000	*11.000	*11.000	*6700	*6700	*6700			
	9'0" STD – Abstützpratzen vorne – Planierschild hinten – abgesenkt							*12.300	*12.300	*12.300	*11.000	*11.000	9600	*6700	*6700	*6700			
	9'0" STD – Planierschild vorne – Abstützpratzen hinten – abgesenkt							*12.300	*12.300	*12.300	*11.000	*11.000	9900	*6700	*6700	*6700			
10'	Freistehend				*18.100	16.400	12.800	11.700	10.700	8500	8300	7700	6000	*6800	6300	5000			
	9'0" MH – 2 Sätze Abstützpratzen – abgesenkt				*18.100	*18.100	*18.100	*13.800	*13.800	*13.800	*11.500	*11.500	*11.500	*6800	*6800	*6800			
	9'10" MH – 2 Sätze Abstützpratzen – abgesenkt				*18.100	*18.100	*18.100	*13.800	*13.800	*13.800	*11.500	*11.500	9400	*6800	*6800	*6800			
	9'0" STD – Abstützpratzen vorne – Planierschild hinten – abgesenkt				*18.100	*18.100	*18.100	*13.800	*13.800	13.200	*11.500	*11.500	9600	*6800	*6800	*6800			
	9'0" STD – Planierschild vorne – Abstützpratzen hinten – abgesenkt				*18.100	*18.100	*18.100	*13.800	*13.800	13.600	*11.500	*11.500	9600	*6800	*6800	*6800			
5'	Freistehend				17.000	15.300	11.700	11.200	10.200	8000	8100	7400	5800	6700	6100	4800			
	9'0" MH – 2 Sätze Abstützpratzen – abgesenkt				*20.900	*20.900	*20.900	*15.000	*15.000	*15.000	*12.000	*12.000	*12.000	*7200	*7200	*7200			
	9'10" MH – 2 Sätze Abstützpratzen – abgesenkt				*20.900	*20.900	*20.900	*15.000	*15.000	*15.000	*12.000	*12.000	*12.000	*7200	*7200	*7200			
	9'0" STD – Abstützpratzen vorne – Planierschild hinten – abgesenkt				*20.900	*20.900	19.400	*15.000	*15.000	12.600	*12.000	*12.000	9100	*7200	*7200	*7200			
	9'0" STD – Planierschild vorne – Abstützpratzen hinten – abgesenkt				*20.900	*20.900	20.100	*15.000	*15.000	13.000	*12.000	*12.000	9400	*7200	*7200	*7200			
0'	Freistehend				16.400	14.700	11.200	10.800	9800	7600	7900	7200	5600	6800	6200	4800			
	9'0" MH – 2 Sätze Abstützpratzen – abgesenkt				*21.500	*21.500	*21.500	*15.600	*15.600	*15.600	*12.100	*12.100	*12.100	*8000	*8000	*8000			
	9'10" MH – 2 Sätze Abstützpratzen – abgesenkt				*21.500	*21.500	*21.500	*15.600	*15.600	*15.600	*12.100	*12.100	*12.100	*8000	*8000	*8000			
	9'0" STD – Abstützpratzen vorne – Planierschild hinten – abgesenkt				*21.500	*21.500	18.700	*15.600	*15.600	12.200	*12.100	*12.100	8900	*8000	*8000	7700			
	9'0" STD – Planierschild vorne – Abstützpratzen hinten – abgesenkt				*21.500	*21.500	19.400	*15.600	*15.600	12.600	*12.100	*12.100	9200	*8000	*8000	7900			
-5'	Freistehend				*18.800	*18.800	16.200	14.500	11.000	10.600	9600	7400	7800	7100	5500	7400	6700	5200	
	9'0" MH – 2 Sätze Abstützpratzen – abgesenkt				*18.800	*18.800	*18.800	*20.200	*20.200	*20.200	*14.900	*14.900	*14.900	*11.100	*11.100	*11.100	*9400	*9400	*9400
	9'10" MH – 2 Sätze Abstützpratzen – abgesenkt				*18.800	*18.800	*18.800	*20.200	*20.200	*20.200	*14.900	*14.900	*14.900	*11.100	*11.100	*11.100	*9400	*9400	*9400
	9'0" STD – Abstützpratzen vorne – Planierschild hinten – abgesenkt				*18.800	*18.800	*18.800	*20.200	*20.200	18.500	*14.900	*14.900	12.100	*11.100	*11.100	8800	*9400	*9400	8400
	9'0" STD – Planierschild vorne – Abstützpratzen hinten – abgesenkt				*18.800	*18.800	*18.800	*20.200	*20.200	19.200	*14.900	*14.900	12.400	*11.100	*11.100	9100	*9400	*9400	8600
-10'	Freistehend				*22.800	*22.800	20.600	16.300	14.600	11.100	10.700	9700	7500			8700	8000	6200	
	9'0" MH – 2 Sätze Abstützpratzen – abgesenkt				*22.800	*22.800	*22.800	*17.100	*17.100	*17.100	*12.600	*12.600	*12.600			*9600	*9600	*9600	
	9'10" MH – 2 Sätze Abstützpratzen – abgesenkt				*22.800	*22.800	*22.800	*17.100	*17.100	*17.100	*12.600	*12.600	*12.600			*9600	*9600	*9600	
	9'0" STD – Abstützpratzen vorne – Planierschild hinten – abgesenkt				*22.800	*22.800	*22.800	*17.100	*17.100	*17.100	*12.600	*12.600	12.100			*9600	*9600	*9600	
	9'0" STD – Planierschild vorne – Abstützpratzen hinten – abgesenkt				*22.800	*22.800	*22.800	*17.100	*17.100	*17.100	*12.600	*12.600	12.500			*9600	*9600	*9600	
-15'	Freistehend							*11.400	*11.400	*11.400						*7900	*7900	*7900	
	9'0" MH – 2 Sätze Abstützpratzen – abgesenkt							*11.400	*11.400	*11.400						*7900	*7900	*7900	
	9'10" MH – 2 Sätze Abstützpratzen – abgesenkt							*11.400	*11.400	*11.400						*7900	*7900	*7900	
	9'0" STD – Abstützpratzen vorne – Planierschild hinten – abgesenkt							*11.400	*11.400	*11.400						*7900	*7900	*7900	
	9'0" STD – Planierschild vorne – Abstützpratzen hinten – abgesenkt							*11.400	*11.400	*11.400						*7900	*7900	*7900	

*Limitiert durch Hydraulik und nicht durch Kipplast.

Die Angaben zum Hubvermögen beruhen auf ISO 10567:2007. Die Werte betragen maximal 87 % des hydraulischen Hubvermögens oder 75 % der Kipplast. Der Lastpunkt ist die Mittellinie der Bolzenbefestigung des Löffeldrehzapfens am Stiel. Die Pendelachse muss verriegelt sein. Die Traglasten gelten für eine auf festem, eben tragendem Grund stehende Maschine. Das Gewicht von Löffel bzw. Schnellwechsler muss von den genannten Werten abgezogen werden, um das effektive Hubvermögen mit montiertem Löffel bzw. Schnellwechsler zu erhalten. Der Einsatz von Arbeitsgeräte-Anbringungspunkten zum Umschlagen bzw. Heben von Objekten kann die Hubleistung der Maschine beeinflussen. Die Traglast wird berechnet, wenn der Auslegerzylinder vollständig extrahiert ist.

Spezifische Produktbeschreibungen sind dem entsprechenden Betriebs- und Wartungshandbuch zu entnehmen.

Technische Daten zur Umschlagmaschine MH3024

Hubvermögen

Alle Angaben in kg, ohne Arbeitsgerät, mit hydraulischer Kabinenerhöhung, Luftreifen, Kontergewicht (4200 kg) und aktiver Schwerhubfunktion.

 Lastpunkthöhe

 Last über Vorderseite

 Last über Hinterseite

 Last über Seite

 Last bei maximaler Reichweite (Stielkopf/Löffelbolzen)

Laufwerk













2,75 m (MH oder STD) oder 2,99 m (MH)

Ausleger

5,26 m (VA)

Stiel

2,5 m (gerade)

Laufwerk	Laufwerkkonfiguration	3000 mm			4500 mm			6000 mm			7500 mm			mm			
																	
7500 mm	Freistehend				*5800	*5800	*5800							*3700	*3700	*3700	
	2,75 m MH – 2 Sätze Abstützpratzen – abgesenkt				*5800	*5800	*5800								*3700	*3700	*3700
	2,99 m MH – 2 Sätze Abstützpratzen – abgesenkt				*5800	*5800	*5800								*3700	*3700	*3700
	2,75 m STD – Abstützpratzen vorne – Planierschild hinten – abgesenkt				*5800	*5800	*5800								*3700	*3700	*3700
	2,75 m STD – Planierschild vorne – Abstützpratzen hinten – abgesenkt				*5800	*5800	*5800								*3700	*3700	*3700
6000 mm	Freistehend				*6200	*6200	6150	*5500	*5500	4300					*3250	*3250	*3250
	2,75 m MH – 2 Sätze Abstützpratzen – abgesenkt				*6200	*6200	*6200	*5500	*5500	*5500					*3250	*3250	*3250
	2,99 m MH – 2 Sätze Abstützpratzen – abgesenkt				*6200	*6200	*6200	*5500	*5500	*5500					*3250	*3250	*3250
	2,75 m STD – Abstützpratzen vorne – Planierschild hinten – abgesenkt				*6200	*6200	*6200	*5500	*5500	*5500					*3250	*3250	*3250
	2,75 m STD – Planierschild vorne – Abstützpratzen hinten – abgesenkt				*6200	*6200	*6200	*5500	*5500	*5500					*3250	*3250	*3250
4500 mm	Freistehend				*7150	*7150	6600	5850	5350	4250					*3100	*3100	2950
	2,75 m MH – 2 Sätze Abstützpratzen – abgesenkt				*7150	*7150	*7150	*6000	*6000	*6000					*3100	*3100	*3100
	2,99 m MH – 2 Sätze Abstützpratzen – abgesenkt				*7150	*7150	*7150	*6000	*6000	*6000					*3100	*3100	*3100
	2,75 m STD – Abstützpratzen vorne – Planierschild hinten – abgesenkt				*7150	*7150	*7150	*6000	*6000	*6000					*3100	*3100	*3100
	2,75 m STD – Planierschild vorne – Abstützpratzen hinten – abgesenkt				*7150	*7150	*7150	*6000	*6000	*6000					*3100	*3100	*3100
3000 mm	Freistehend				*8600	7800	6050	*6550	5150	4050	4000	3700	2850		*3100	*3100	2650
	2,75 m MH – 2 Sätze Abstützpratzen – abgesenkt				*8600	*8600	*8600	*6550	*6550	*6550	*5350	*5350	*5350		*3100	*3100	*3100
	2,99 m MH – 2 Sätze Abstützpratzen – abgesenkt				*8600	*8600	*8600	*6550	*6550	*6550	*5350	*5350	*5350		*3100	*3100	*3100
	2,75 m STD – Abstützpratzen vorne – Planierschild hinten – abgesenkt				*8600	*8600	*8600	*6550	*6550	6350	*5350	*5350	4500		*3100	*3100	*3100
	2,75 m STD – Planierschild vorne – Abstützpratzen hinten – abgesenkt				*8600	*8600	*8600	*6550	*6550	6450	*5350	*5350	4600		*3100	*3100	*3100
1500 mm	Freistehend				8150	7300	5600	5350	4900	3850	3900	3600	2750		*3300	*3300	2550
	2,75 m MH – 2 Sätze Abstützpratzen – abgesenkt				*9800	*9800	*9800	*7100	*7100	*7100	*5650	*5650	*5650		*3300	*3300	*3300
	2,99 m MH – 2 Sätze Abstützpratzen – abgesenkt				*9800	*9800	*9800	*7100	*7100	*7100	*5650	*5650	*5650		*3300	*3300	*3300
	2,75 m STD – Abstützpratzen vorne – Planierschild hinten – abgesenkt				*9800	*9800	9200	*7100	*7100	6050	*5650	*5650	4400		*3300	*3300	*3300
	2,75 m STD – Planierschild vorne – Abstützpratzen hinten – abgesenkt				*9800	*9800	9550	*7100	*7100	6250	*5650	*5650	4550		*3300	*3300	*3300
0 mm	Freistehend				7850	7050	5350	5200	4750	3700	3850	3500	2750		*3650	*3650	2600
	2,75 m MH – 2 Sätze Abstützpratzen – abgesenkt				*10.000	*10.000	*10.000	*7250	*7250	*7250	*5500	*5500	*5500		*3650	*3650	*3650
	2,99 m MH – 2 Sätze Abstützpratzen – abgesenkt				*10.000	*10.000	*10.000	*7250	*7250	*7250	*5500	*5500	*5500		*3650	*3650	*3650
	2,75 m STD – Abstützpratzen vorne – Planierschild hinten – abgesenkt				*10.000	*10.000	8950	*7250	*7250	5900	*5500	*5500	4300		*3650	*3650	3650
	2,75 m STD – Planierschild vorne – Abstützpratzen hinten – abgesenkt				*10.000	*10.000	9300	*7250	*7250	6050	*5500	*5500	4400		*3650	*3650	*3650
-1500 mm	Freistehend	*9300	*9300	9000	7800	7000	5300	5200	4700	3650					4000	3700	2900
	2,75 m MH – 2 Sätze Abstützpratzen – abgesenkt	*9300	*9300	*9300	*9250	*9250	*9250	*6800	*6800	*6800					*4350	*4350	*4350
	2,99 m MH – 2 Sätze Abstützpratzen – abgesenkt	*9300	*9300	*9300	*9250	*9250	*9250	*6800	*6800	*6800					*4350	*4350	*4350
	2,75 m STD – Abstützpratzen vorne – Planierschild hinten – abgesenkt	*9300	*9300	*9300	*9250	*9250	8900	*6800	*6800	5900					*4350	*4350	*4350
	2,75 m STD – Planierschild vorne – Abstützpratzen hinten – abgesenkt	*9300	*9300	*9300	*9250	*9250	*9250	*6800	*6800	6000					*4350	*4350	*4350
-3000 mm	Freistehend				*7450	7050	5450	*5150	4750	3750					*4650	4550	3500
	2,75 m MH – 2 Sätze Abstützpratzen – abgesenkt				*7450	*7450	*7450	*5150	*5150	*5150					*4650	*4650	*4650
	2,99 m MH – 2 Sätze Abstützpratzen – abgesenkt				*7450	*7450	*7450	*5150	*5150	*5150					*4650	*4650	*4650
	2,75 m STD – Abstützpratzen vorne – Planierschild hinten – abgesenkt				*7450	*7450	*7450	*5150	*5150	*5150					*4650	*4650	*4650
	2,75 m STD – Planierschild vorne – Abstützpratzen hinten – abgesenkt				*7450	*7450	*7450	*5150	*5150	*5150					*4650	*4650	*4650

*Limitiert durch Hydraulik und nicht durch Kipplast.

Die Angaben zum Hubvermögen beruhen auf ISO 10567:2007. Die Werte betragen maximal 87 % des hydraulischen Hubvermögens oder 75 % der Kipplast. Der Lastpunkt ist die Mittellinie der Bolzenbefestigung des Löffeldrehzapfens am Stiel. Die Pendelachse muss verriegelt sein. Die Traglasten gelten für eine auf festem, eben tragendem Grund stehende Maschine. Das Gewicht von Löffel bzw. Schnellwechsler muss von den genannten Werten abgezogen werden, um das effektive Hubvermögen mit montiertem Löffel bzw. Schnellwechsler zu erhalten. Der Einsatz von Arbeitsgeräte-Anbringungspunkten zum Umschlagen bzw. Heben von Objekten kann die Hubleistung der Maschine beeinflussen. Die Traglast wird berechnet, wenn der Auslegerzylinder vollständig extrahiert ist.

Spezifische Produktbeschreibungen sind dem entsprechenden Betriebs- und Wartungshandbuch zu entnehmen.

Technische Daten zur Umschlagmaschine MH3024

Hubvermögen

Alle Angaben in lb, ohne Arbeitsgerät, mit hydraulischer Kabinenerhöhung, Luftreifen, Löffelzylinder und Löffelgestänge, Kontergewicht (9260 lb) und aktiver Schwerhubfunktion.

 Lastpunkthöhe
  Last über Vorderseite
  Last über Hinterseite
  Last über Seite
  Last bei maximaler Reichweite (Stielkopf/Löffelbolzen)

Laufwerk















9'0" (MH oder STD) oder 9'10" (MH)

Ausleger

17'3" (VA)

Stiel

8'2" (gerade)

Laufwerk	Ausleger	Stiel												ft			
		10'			15'			20'			25'						
Laufwerkkonfiguration																	
25'	Freistehend				*12.300	*12.300	*12.300								*8300	*8300	*8300
	9'0" MH – 2 Sätze Abstützpratzen – abgesenkt				*12.300	*12.300	*12.300								*8300	*8300	*8300
	9'10" MH – 2 Sätze Abstützpratzen – abgesenkt				*12.300	*12.300	*12.300								*8300	*8300	*8300
	9'0" STD – Abstützpratzen vorne – Planierschild hinten – abgesenkt				*12.300	*12.300	*12.300								*8300	*8300	*8300
	9'0" STD – Planierschild vorne – Abstützpratzen hinten – abgesenkt				*12.300	*12.300	*12.300								*8300	*8300	*8300
20'	Freistehend				*13.500	*13.500	*13.500	*11.500	*11.500	9200					*7200	*7200	*7200
	9'0" MH – 2 Sätze Abstützpratzen – abgesenkt				*13.500	*13.500	*13.500	*11.500	*11.500	*11.500					*7200	*7200	*7200
	9'10" MH – 2 Sätze Abstützpratzen – abgesenkt				*13.500	*13.500	*13.500	*11.500	*11.500	*11.500					*7200	*7200	*7200
	9'0" STD – Abstützpratzen vorne – Planierschild hinten – abgesenkt				*13.500	*13.500	*13.500	*11.500	*11.500	*11.500					*7200	*7200	*7200
	9'0" STD – Planierschild vorne – Abstützpratzen hinten – abgesenkt				*13.500	*13.500	*13.500	*11.500	*11.500	*11.500					*7200	*7200	*7200
15'	Freistehend				*15.400	*15.400	14.000	12.400	11.300	9000					*6800	*6800	6500
	9'0" MH – 2 Sätze Abstützpratzen – abgesenkt				*15.400	*15.400	*15.400	*13.000	*13.000	*13.000					*6800	*6800	*6800
	9'10" MH – 2 Sätze Abstützpratzen – abgesenkt				*15.400	*15.400	*15.400	*13.000	*13.000	*13.000					*6800	*6800	*6800
	9'0" STD – Abstützpratzen vorne – Planierschild hinten – abgesenkt				*15.400	*15.400	*15.400	*13.000	*13.000	*13.000					*6800	*6800	*6800
	9'0" STD – Planierschild vorne – Abstützpratzen hinten – abgesenkt				*15.400	*15.400	*15.400	*13.000	*13.000	*13.000					*6800	*6800	*6800
10'	Freistehend				18.500	16.700	13.000	11.900	10.900	8600	8400	7700	6100		*6900	*6900	5800
	9'0" MH – 2 Sätze Abstützpratzen – abgesenkt				*18.600	*18.600	*18.600	*14.300	*14.300	*14.300	*10.300	*10.300	*10.300		*6900	*6900	*6900
	9'10" MH – 2 Sätze Abstützpratzen – abgesenkt				*18.600	*18.600	*18.600	*14.300	*14.300	*14.300	*10.300	*10.300	*10.300		*6900	*6900	*6900
	9'0" STD – Abstützpratzen vorne – Planierschild hinten – abgesenkt				*18.600	*18.600	*18.600	*14.300	*14.300	13.400	*10.300	*10.300	9500		*6900	*6900	*6900
	9'0" STD – Planierschild vorne – Abstützpratzen hinten – abgesenkt				*18.600	*18.600	*18.600	*14.300	*14.300	13.800	*10.300	*10.300	9700		*6900	*6900	*6900
5'	Freistehend				17.400	15.600	12.000	11.400	10.400	8100	8200	7500	5900		*7200	*7100	5500
	9'0" MH – 2 Sätze Abstützpratzen – abgesenkt				*21.200	*21.200	*21.200	*15.400	*15.400	*15.400	*12.300	*12.300	*12.300		*7200	*7200	*7200
	9'10" MH – 2 Sätze Abstützpratzen – abgesenkt				*21.200	*21.200	*21.200	*15.400	*15.400	*15.400	*12.300	*12.300	*12.300		*7200	*7200	*7200
	9'0" STD – Abstützpratzen vorne – Planierschild hinten – abgesenkt				*21.200	*21.200	19.700	*15.400	*15.400	12.900	*12.300	*12.300	9300		*7200	*7200	*7200
	9'0" STD – Planierschild vorne – Abstützpratzen hinten – abgesenkt				*21.200	*21.200	20.500	*15.400	*15.400	13.200	*12.300	*12.300	9500		*7200	*7200	*7200
0'	Freistehend				16.800	15.000	11.400	11.000	10.000	7800	8100	7400	5700		7900	7300	5600
	9'0" MH – 2 Sätze Abstützpratzen – abgesenkt				*21.700	*21.700	*21.700	*15.700	*15.700	*15.700	*10.700	*10.700	*10.700		*8000	*8000	*8000
	9'10" MH – 2 Sätze Abstützpratzen – abgesenkt				*21.700	*21.700	*21.700	*15.700	*15.700	*15.700	*10.700	*10.700	*10.700		*8000	*8000	*8000
	9'0" STD – Abstützpratzen vorne – Planierschild hinten – abgesenkt				*21.700	*21.700	19.100	*15.700	*15.700	12.500	*10.700	*10.700	9100		*8000	*8000	*8000
	9'0" STD – Planierschild vorne – Abstützpratzen hinten – abgesenkt				*21.700	*21.700	19.800	*15.700	*15.700	12.900	*10.700	*10.700	9400		*8000	*8000	*8000
-5'	Freistehend				*21.200	*21.200	20.800	16.600	14.900	11.300	10.900	9900	7700		8800	8000	6200
	9'0" MH – 2 Sätze Abstützpratzen – abgesenkt				*21.200	*21.200	*21.200	*20.000	*20.000	*20.000	*14.600	*14.600	*14.600		*9600	*9600	*9600
	9'10" MH – 2 Sätze Abstützpratzen – abgesenkt				*21.200	*21.200	*21.200	*20.000	*20.000	*20.000	*14.600	*14.600	*14.600		*9600	*9600	*9600
	9'0" STD – Abstützpratzen vorne – Planierschild hinten – abgesenkt				*21.200	*21.200	*21.200	*20.000	*20.000	19.000	*14.600	*14.600	12.400		*9600	*9600	*9600
	9'0" STD – Planierschild vorne – Abstützpratzen hinten – abgesenkt				*21.200	*21.200	*21.200	*20.000	*20.000	19.700	*14.600	*14.600	12.800		*9600	*9600	*9600
-10'	Freistehend				*16.100	15.100	11.500	*10.800	10.100	7900					*10.200	10.000	7800
	9'0" MH – 2 Sätze Abstützpratzen – abgesenkt				*16.100	*16.100	*16.100	*10.800	*10.800	*10.800					*10.200	*10.200	*10.200
	9'10" MH – 2 Sätze Abstützpratzen – abgesenkt				*16.100	*16.100	*16.100	*10.800	*10.800	*10.800					*10.200	*10.200	*10.200
	9'0" STD – Abstützpratzen vorne – Planierschild hinten – abgesenkt				*16.100	*16.100	*16.100	*10.800	*10.800	*10.800					*10.200	*10.200	*10.200
	9'0" STD – Planierschild vorne – Abstützpratzen hinten – abgesenkt				*16.100	*16.100	*16.100	*10.800	*10.800	*10.800					*10.200	*10.200	*10.200

*Limitiert durch Hydraulik und nicht durch Kippplast.

Die Angaben zum Hubvermögen beruhen auf ISO 10567:2007. Die Werte betragen maximal 87 % des hydraulischen Hubvermögens oder 75 % der Kippplast. Der Lastpunkt ist die Mittellinie der Bolzenbefestigung des Löffeldrehzapfens am Stiel. Die Pendelachse muss verriegelt sein. Die Traglasten gelten für eine auf festem, eben tragendem Grund stehende Maschine. Das Gewicht von Löffel bzw. Schnellwechsler muss von den genannten Werten abgezogen werden, um das effektive Hubvermögen mit montiertem Löffel bzw. Schnellwechsler zu erhalten. Der Einsatz von Arbeitsgeräte-Anbringungspunkten zum Umschlagen bzw. Heben von Objekten kann die Hubleistung der Maschine beeinflussen. Die Traglast wird berechnet, wenn der Auslegerzylinder vollständig extrahiert ist.

Spezifische Produktbeschreibungen sind dem entsprechenden Betriebs- und Wartungshandbuch zu entnehmen.

Technische Daten zur Umschlagmaschine MH3024

Hubvermögen

Alle Angaben in kg, ohne Arbeitsgerät, mit hydraulischer Kabinenerhöhung, Luftreifen, Löffelzylinder und Löffelgestänge, Kontergewicht (4200 kg) und aktiver Schwerhubfunktion.



Laufwerk

2,75 m (MH oder STD) oder 2,99 m (MH)

Ausleger

5,26 m (VA)

Stiel

2,9 m (gerade)

Laufwerk 2,75 m (MH oder STD) oder 2,99 m (MH)	Ausleger 5,26 m (VA)	3000 mm			4500 mm			6000 mm			7500 mm			mm			
7500 mm	Freistehend														*3050	*3050	*3050
	2,75 m MH – 2 Sätze Abstützpratzen – abgesenkt														*3050	*3050	*3050
	2,99 m MH – 2 Sätze Abstützpratzen – abgesenkt														*3050	*3050	*3050
	2,75 m STD – Abstützpratzen vorne – Planierschild hinten – abgesenkt														*3050	*3050	*3050
	2,75 m STD – Planierschild vorne – Abstützpratzen hinten – abgesenkt														*3050	*3050	*3050
6000 mm	Freistehend							*5000	*5000	4350					*2700	*2700	*2700
	2,75 m MH – 2 Sätze Abstützpratzen – abgesenkt							*5000	*5000	*5000					*2700	*2700	*2700
	2,99 m MH – 2 Sätze Abstützpratzen – abgesenkt							*5000	*5000	*5000					*2700	*2700	*2700
	2,75 m STD – Abstützpratzen vorne – Planierschild hinten – abgesenkt							*5000	*5000	*5000					*2700	*2700	*2700
	2,75 m STD – Planierschild vorne – Abstützpratzen hinten – abgesenkt							*5000	*5000	*5000					*2700	*2700	*2700
4500 mm	Freistehend				*6150	*6150	*6150	*5650	5350	4250	*4100	3700	2950	*2600	*2600	*2600	
	2,75 m MH – 2 Sätze Abstützpratzen – abgesenkt				*6150	*6150	*6150	*5650	*5650	*5650	*4100	*4100	*4100	*2600	*2600	*2600	
	2,99 m MH – 2 Sätze Abstützpratzen – abgesenkt				*6150	*6150	*6150	*5650	*5650	*5650	*4100	*4100	*4100	*2600	*2600	*2600	
	2,75 m STD – Abstützpratzen vorne – Planierschild hinten – abgesenkt				*6150	*6150	*6150	*5650	*5650	*5650	*4100	*4100	*4100	*2600	*2600	*2600	
	2,75 m STD – Planierschild vorne – Abstützpratzen hinten – abgesenkt				*6150	*6150	*6150	*5650	*5650	*5650	*4100	*4100	*4100	*2600	*2600	*2600	
3000 mm	Freistehend				*8150	*8150	6100	5650	5100	4050	3950	3600	2850	*2600	*2600	2450	
	2,75 m MH – 2 Sätze Abstützpratzen – abgesenkt				*8150	*8150	*8150	*6300	*6300	*6300	*5350	*5350	*5350	*2600	*2600	*2600	
	2,99 m MH – 2 Sätze Abstützpratzen – abgesenkt				*8150	*8150	*8150	*6300	*6300	*6300	*5350	*5350	*5350	*2600	*2600	*2600	
	2,75 m STD – Abstützpratzen vorne – Planierschild hinten – abgesenkt				*8150	*8150	*8150	*6300	*6300	6250	*5350	*5350	4450	*2600	*2600	*2600	
	2,75 m STD – Planierschild vorne – Abstützpratzen hinten – abgesenkt				*8150	*8150	*8150	*6300	*6300	*6300	*5350	*5350	4550	*2600	*2600	*2600	
1500 mm	Freistehend				8200	7350	5600	5350	4850	3850	3850	3550	2750	*2750	*2750	2350	
	2,75 m MH – 2 Sätze Abstützpratzen – abgesenkt				*9500	*9500	*9500	*6950	*6950	*6950	*5550	*5550	*5550	*2750	*2750	*2750	
	2,99 m MH – 2 Sätze Abstützpratzen – abgesenkt				*9500	*9500	*9500	*6950	*6950	*6950	*5550	*5550	*5550	*2750	*2750	*2750	
	2,75 m STD – Abstützpratzen vorne – Planierschild hinten – abgesenkt				*9500	*9500	9350	*6950	*6950	6000	*5550	*5550	4350	*2750	*2750	*2750	
	2,75 m STD – Planierschild vorne – Abstützpratzen hinten – abgesenkt				*9500	*9500	*9500	*6950	*6950	6200	*5550	*5550	4500	*2750	*2750	*2750	
0 mm	Freistehend				7800	7050	5300	5200	4700	3650	3750	3450	2700	*3000	*3000	2500	
	2,75 m MH – 2 Sätze Abstützpratzen – abgesenkt				*10.000	*10.000	*10.000	*7200	*7200	*7200	*5600	*5600	*5600	*3000	*3000	*3000	
	2,99 m MH – 2 Sätze Abstützpratzen – abgesenkt				*10.000	*10.000	*10.000	*7200	*7200	*7200	*5600	*5600	*5600	*3000	*3000	*3000	
	2,75 m STD – Abstützpratzen vorne – Planierschild hinten – abgesenkt				*10.000	*10.000	9000	*7200	*7200	5850	*5600	*5600	4250	*3000	*3000	*3000	
	2,75 m STD – Planierschild vorne – Abstützpratzen hinten – abgesenkt				*10.000	*10.000	9300	*7200	*7200	6000	*5600	*5600	4400	*3000	*3000	*3000	
-1500 mm	Freistehend	*8700	*8700	8600	7700	6900	5250	5050	4600	3550	3750	3450	2650	*3500	3350	2550	
	2,75 m MH – 2 Sätze Abstützpratzen – abgesenkt	*8700	*8700	*8700	*9500	*9500	*9500	*6950	*6950	*6950	*4700	*4700	*4700	*3500	*3500	*3500	
	2,99 m MH – 2 Sätze Abstützpratzen – abgesenkt	*8700	*8700	*8700	*9500	*9500	*9500	*6950	*6950	*6950	*4700	*4700	*4700	*3500	*3500	*3500	
	2,75 m STD – Abstützpratzen vorne – Planierschild hinten – abgesenkt	*8700	*8700	*8700	*9500	*9500	8900	*6950	*6950	5800	*4700	*4700	4250	*3500	*3500	*3500	
	2,75 m STD – Planierschild vorne – Abstützpratzen hinten – abgesenkt	*8700	*8700	*8700	*9500	*9500	9250	*6950	*6950	5950	*4700	*4700	4350	*3500	*3500	*3500	
-3000 mm	Freistehend	*11.100	*11.100	9800	7800	7000	5300	5150	4650	3600				4400	4050	3200	
	2,75 m MH – 2 Sätze Abstützpratzen – abgesenkt	*11.100	*11.100	*11.100	*8050	*8050	*8050	*5800	*5800	*5800				*4550	*4550	*4550	
	2,99 m MH – 2 Sätze Abstützpratzen – abgesenkt	*11.100	*11.100	*11.100	*8050	*8050	*8050	*5800	*5800	*5800				*4550	*4550	*4550	
	2,75 m STD – Abstützpratzen vorne – Planierschild hinten – abgesenkt	*11.100	*11.100	*11.100	*8050	*8050	*8050	*5800	*5800	*5800				*4550	*4550	*4550	
	2,75 m STD – Planierschild vorne – Abstützpratzen hinten – abgesenkt	*11.100	*11.100	*11.100	*8050	*8050	*8050	*5800	*5800	*5800				*4550	*4550	*4550	

*Limitiert durch Hydraulik und nicht durch Kipplast.

Die Angaben zum Hubvermögen beruhen auf ISO 10567:2007. Die Werte betragen maximal 87 % des hydraulischen Hubvermögens oder 75 % der Kipplast. Der Lastpunkt ist die Mittellinie der Bolzenbefestigung des Löffeldrehzapfens am Stiel. Die Pendelachse muss verriegelt sein. Die Traglasten gelten für eine auf festem, eben tragendem Grund stehende Maschine. Das Gewicht von Löffel bzw. Schnellwechsler muss von den genannten Werten abgezogen werden, um das effektive Hubvermögen mit montiertem Löffel bzw. Schnellwechsler zu erhalten. Der Einsatz von Arbeitsgeräte-Anbringungspunkten zum Umschlagen bzw. Heben von Objekten kann die Hubleistung der Maschine beeinflussen. Die Traglast wird berechnet, wenn der Auslegerzylinder vollständig extrahiert ist.

Spezifische Produktbeschreibungen sind dem entsprechenden Betriebs- und Wartungshandbuch zu entnehmen.

Technische Daten zur Umschlagmaschine MH3024

Hubvermögen

Alle Angaben in lb, ohne Arbeitsgerät, mit hydraulischer Kabinenerhöhung, Luftreifen, Löffelzylinder und Löffelgestänge, Kontergewicht (9260 lb) und aktiver Schwerhubfunktion.

 Lastpunkthöhe

 Last über Vorderseite

 Last über Hinterseite

 Last über Seite

 Last bei maximaler Reichweite (Stielkopf/Löffelbolzen)

Laufwerk













9'0" (MH oder STD) oder 9'10" (MH)

Ausleger

17'3" (VA)

Stiel

9'6" (gerade)

Laufwerk 9'0" (MH oder STD) oder 9'10" (MH)	Ausleger 17'3" (VA)	10'			15'			20'			25'						ft			
																				
25'	Freistehend																*6800	*6800	*6800	18,93
	9'0" MH – 2 Sätze Abstützpratzen – abgesenkt																*6800	*6800	*6800	
	9'10" MH – 2 Sätze Abstützpratzen – abgesenkt																*6800	*6800	*6800	
	9'0" STD – Abstützpratzen vorne – Planierschild hinten – abgesenkt																*6800	*6800	*6800	
	9'0" STD – Planierschild vorne – Abstützpratzen hinten – abgesenkt																*6800	*6800	*6800	
20'	Freistehend																*10.800	*10.800	9300	23,13
	9'0" MH – 2 Sätze Abstützpratzen – abgesenkt																*10.800	*10.800	*10.800	
	9'10" MH – 2 Sätze Abstützpratzen – abgesenkt																*10.800	*10.800	*10.800	
	9'0" STD – Abstützpratzen vorne – Planierschild hinten – abgesenkt																*10.800	*10.800	*10.800	
	9'0" STD – Planierschild vorne – Abstützpratzen hinten – abgesenkt																*10.800	*10.800	*10.800	
15'	Freistehend																*13.400	*13.400	9100	25,62
	9'0" MH – 2 Sätze Abstützpratzen – abgesenkt																*13.400	*13.400	*13.400	
	9'10" MH – 2 Sätze Abstützpratzen – abgesenkt																*13.400	*13.400	*13.400	
	9'0" STD – Abstützpratzen vorne – Planierschild hinten – abgesenkt																*13.400	*13.400	*13.400	
	9'0" STD – Planierschild vorne – Abstützpratzen hinten – abgesenkt																*13.400	*13.400	*13.400	
10'	Freistehend																*17.600	16.900	13.200	26,97
	9'0" MH – 2 Sätze Abstützpratzen – abgesenkt																*17.600	*17.600	*17.600	
	9'10" MH – 2 Sätze Abstützpratzen – abgesenkt																*17.600	*17.600	*17.600	
	9'0" STD – Abstützpratzen vorne – Planierschild hinten – abgesenkt																*17.600	*17.600	*17.600	
	9'0" STD – Planierschild vorne – Abstützpratzen hinten – abgesenkt																*17.600	*17.600	*17.600	
5'	Freistehend																17.500	15.700	12.100	27,30
	9'0" MH – 2 Sätze Abstützpratzen – abgesenkt																*20.500	*20.500	*20.500	
	9'10" MH – 2 Sätze Abstützpratzen – abgesenkt																*20.500	*20.500	*20.500	
	9'0" STD – Abstützpratzen vorne – Planierschild hinten – abgesenkt																*20.500	*20.500	*20.500	
	9'0" STD – Planierschild vorne – Abstützpratzen hinten – abgesenkt																*20.500	*20.500	*20.500	
0'	Freistehend																16.800	15.000	11.400	26,64
	9'0" MH – 2 Sätze Abstützpratzen – abgesenkt																*21.600	*21.600	*21.600	
	9'10" MH – 2 Sätze Abstützpratzen – abgesenkt																*21.600	*21.600	*21.600	
	9'0" STD – Abstützpratzen vorne – Planierschild hinten – abgesenkt																*21.600	*21.600	*21.600	
	9'0" STD – Planierschild vorne – Abstützpratzen hinten – abgesenkt																*21.600	*21.600	*21.600	
-5'	Freistehend																*19.800	*19.800	16.500	24,93
	9'0" MH – 2 Sätze Abstützpratzen – abgesenkt																*19.800	*19.800	*19.800	
	9'10" MH – 2 Sätze Abstützpratzen – abgesenkt																*19.800	*19.800	*19.800	
	9'0" STD – Abstützpratzen vorne – Planierschild hinten – abgesenkt																*19.800	*19.800	*19.800	
	9'0" STD – Planierschild vorne – Abstützpratzen hinten – abgesenkt																*19.800	*19.800	*19.800	
-10'	Freistehend																*23.900	*23.900	21.000	21,95
	9'0" MH – 2 Sätze Abstützpratzen – abgesenkt																*23.900	*23.900	*17.300	
	9'10" MH – 2 Sätze Abstützpratzen – abgesenkt																*23.900	*23.900	*17.300	
	9'0" STD – Abstützpratzen vorne – Planierschild hinten – abgesenkt																*23.900	*23.900	*17.300	
	9'0" STD – Planierschild vorne – Abstützpratzen hinten – abgesenkt																*23.900	*23.900	*17.300	

*Limitiert durch Hydraulik und nicht durch Kipplast.

Die Angaben zum Hubvermögen beruhen auf ISO 10567:2007. Die Werte betragen maximal 87 % des hydraulischen Hubvermögens oder 75 % der Kipplast. Der Lastpunkt ist die Mittellinie der Bolzenbefestigung des Löffeldrehzapfens am Stiel. Die Pendelachse muss verriegelt sein. Die Traglasten gelten für eine auf festem, eben tragendem Grund stehende Maschine. Das Gewicht von Löffel bzw. Schnellwechsler muss von den genannten Werten abgezogen werden, um das effektive Hubvermögen mit montiertem Löffel bzw. Schnellwechsler zu erhalten. Der Einsatz von Arbeitsgeräte-Anbringungspunkten zum Umschlagen bzw. Heben von Objekten kann die Hubleistung der Maschine beeinflussen. Die Traglast wird berechnet, wenn der Auslegerzylinder vollständig extrahiert ist.

Spezifische Produktbeschreibungen sind dem entsprechenden Betriebs- und Wartungshandbuch zu entnehmen.

Technische Daten zur Umschlagmaschine MH3024

Anbaugeräteleitfaden – Europa

In manchen Regionen sind nicht alle Anbaugeräte erhältlich. Weitere Informationen zu den in Ihrer Region verfügbaren Konfigurationen erhalten Sie bei Ihrem Cat-Händler.

Passend

Nicht passend

ANBAUGERÄTE MIT BOLZENBEFESTIGUNG

Laufwerk		Alle				MH (2,75 m)			MH (2,99 m)		
		4,2 t		4,2 t		4,2 t	4,7 t		4,2 t		4,7 t
Auslegerausführung		VA		Mono		MH (6,40 m)	MH (6,40 m)	MH (7,45 m)	MH (6,40 m)	MH (6,40 m)	MH (7,45 m)
Stiellänge		2,50 m (8'2")	2,90 m (9'6")	2,50 m (8'2")	2,90 m (9'6")	4,30 m (14'1")	4,30 m (14'1")	4,30 m (14'1")	4,30 m (14'1")	4,30 m (14'1")	4,30 m (14'1")
Hydraulikhämmer	H115 S	✓	✓	✓	✓						
	H120 GC S	✓	✓	✓	✓						
	H120 S	✓	✓	✓	✓						
	H130 S	✓	✓	✓	✓						
Universalscheren	Kombibacken MP318	✓		✓	✓						
	Abbruchbacken MP318	✓		✓	✓						
	Pulverisierermaul MP318	✓		✓	✓						
	Scherbacken MP318	✓		✓	✓	✓	✓	✓	✓	✓	✓
	Universalbacken MP318	✓		✓	✓						
Abbruch- und Sortiergreifer	G317 GC	✓	✓	✓	✓	✓	✓	✓	✓	✓	✓
	G318	✓		✓	✓	✓	✓	✓	✓	✓	✓
	G318 WH-800	✓	✓	✓	✓	✓	✓	✓	✓	✓	✓
	G318 WH-1100	✓		✓	✓	✓	✓		✓	✓	
Mobile Abbruchschrottscheren	S3025			✓	✓	✓	✓	✓	✓	✓	✓
	S3025 Flache Oberseite			✓							
Pulverisierer	Sekundärbetonpulverisierer P218	✓		✓	✓						
	Primärpulverisierer P318	✓		✓	✓						
Verdichterplatten	CVP110	✓	✓	✓	✓						

(Fortsetzung nächste Seite)

Technische Daten zur Umschlagmaschine MH3024

Anbaugeräteleitfaden – Europa (Fortsetzung)

In manchen Regionen sind nicht alle Anbaugeräte erhältlich. Weitere Informationen zu den in Ihrer Region verfügbaren Konfigurationen erhalten Sie bei Ihrem Cat-Händler.

Nicht passend

1800 kg/m³ (3000 lb/yd³)

1200 kg/m³ (2000 lb/yd³)

BOLZENBEFESTIGUNG (Fortsetzung)

Laufwerk		MH (2,75 m)			MH (2,99 m)		
		4,2 t	4,7 t		4,2 t	4,7 t	
Kontergewicht		MH (6,40 m)		MH (7,45 m)	MH (6,40 m)		MH (7,45 m)
Auslegerausführung		MH (6,40 m)	MH (6,40 m)	MH (7,45 m)	MH (6,40 m)	MH (6,40 m)	MH (7,45 m)
Stiellänge		5,00 m (16'5")	5,00 m (16'5")	5,00 m (16'5")	5,00 m (16'5")	5,00 m (16'5")	5,00 m (16'5")
Mehrschalengreifer	GSH420-500	●	●	●	●	●	●
	GSH420-600	●	●	●	●	●	●
	GSH420-750	●	●	●	●	●	●
	GSH520-500	●	●	●	●	●	●
	GSH520-600	●	●	●	●	●	●
	GSH520-750	●	●	●	●	●	●
	GSV520-400	●	●	●	●	●	●
	GSV520-500	●	●	●	●	●	●
	GSV520-600	●	●	●	●	●	●
	GSV520-750	●	●	●	●	●	●
	GSV520 GC-400	●	●	●	●	●	●
	GSV520 GC-500	●	●	●	●	●	●
	GSV520 GC-600	●	●	●	●	●	●
	GSV520 GC-750	●	●	●	●	●	●
	Hydraulischer Verladegreifer	CTV15-1000	●	●	○	●	●
CTV15-1200		○	○	○	●	●	○
CTV15-1500		○	○		○	○	
CTV15-1700							

(Fortsetzung nächste Seite)

Technische Daten zur Umschlagmaschine MH3024

Anbaugeräteleitfaden – Europa (Fortsetzung)

In manchen Regionen sind nicht alle Anbaugeräte erhältlich. Weitere Informationen zu den in Ihrer Region verfügbaren Konfigurationen erhalten Sie bei Ihrem Cat-Händler.

Passend

Nicht passend

ANBAUGERÄTE FÜR CAT-SCHNELLWECHSLER MIT BOLZENGREIFER

Laufwerk		Alle		MH (2,75 m)			MH (2,99 m)				
Kontergewicht		4,2 t		4,2 t	4,7 t		4,2 t	4,7 t			
Auslegerausführung		VA		Mono		MH (6,40 m)	MH (6,40 m)	MH (7,45 m)	MH (6,40 m)	MH (6,40 m)	MH (7,45 m)
Stiellänge		2,50 m (8'2")	2,90 m (9'6")	2,50 m (8'2")	2,90 m (9'6")	4,30 m (14'1")	4,30 m (14'1")	4,30 m (14'1")	4,30 m (14'1")	4,30 m (14'1")	4,30 m (14'1")
Hydraulikhämmer	H115 S	✓	✓	✓	✓						
	H120 GC S	✓		✓	✓						
	H120 S	✓	✓	✓	✓						
	H130 S	✓		✓	✓						
Universalscheren	Kombibacken MP318				✓						
	Abbruchbacken MP318				✓						
	Pulverisierermaul MP318				✓						
	Scherbacken MP318			✓		✓	✓		✓	✓	
	Universalbacken MP318				✓						
Abbruch- und Sortiergreifer	G317 GC	✓		✓	✓	✓	✓	✓	✓	✓	✓
	G318			✓		✓	✓		✓	✓	
	G318 WH-800			✓		✓	✓	✓	✓	✓	✓
	G318 WH-1100					✓	✓		✓	✓	
Pulverisierer	Primärpulverisierer P318				✓						
Verdichterplatten	CVP110	✓	✓	✓	✓						

(Fortsetzung nächste Seite)

Technische Daten zur Umschlagmaschine MH3024

Anbaugeräteleitfaden – Europa (Fortsetzung)

In manchen Regionen sind nicht alle Anbaugeräte erhältlich. Weitere Informationen zu den in Ihrer Region verfügbaren Konfigurationen erhalten Sie bei Ihrem Cat-Händler.

Passend

Nicht passend

ANBAUGERÄTE FÜR SPEZIELLEN SCHNELLWECHSLER CW-40S

Laufwerk		Alle		MH (2,75 m)			MH (2,99 m)				
Kontergewicht		4,2 t		4,2 t	4,7 t		4,2 t	4,7 t			
Auslegerausführung		VA		Mono		MH (6,40 m)	MH (6,40 m)	MH (7,45 m)	MH (6,40 m)	MH (6,40 m)	MH (7,45 m)
Stiellänge		2,50 m (8'2")	2,90 m (9'6")	2,50 m (8'2")	2,90 m (9'6")	4,30 m (14'1")	4,30 m (14'1")	4,30 m (14'1")	4,30 m (14'1")	4,30 m (14'1")	4,30 m (14'1")
Hydraulikhämmer	H115 S	✓	✓	✓	✓						
	H120 GC S	✓	✓	✓	✓						
	H120 S	✓	✓	✓	✓						
	H130 S	✓		✓	✓						
Universalscheren	Kombibacken MP318			✓	✓						
	Abbruchbacken MP318			✓	✓						
	Pulverisierermaul MP318			✓							
	Scherbacken MP318	✓		✓	✓	✓	✓		✓	✓	
	Universalbacken MP318			✓	✓						
Abbruch- und Sortiergreifer	G317 GC	✓	✓	✓	✓	✓	✓	✓	✓	✓	✓
	G318	✓		✓	✓	✓	✓		✓	✓	
	G318 WH-800	✓		✓	✓	✓	✓	✓	✓	✓	✓
	G318 WH-1100			✓		✓	✓		✓	✓	
Pulverisierer	Sekundärbetonpulverisierer P218			✓							
	Primärpulverisierer P318			✓							
Verdichterplatten	CVP110	✓	✓	✓	✓						

(Fortsetzung nächste Seite)

Technische Daten zur Umschlagmaschine MH3024

Anbaugeräteleitfaden – Europa (Fortsetzung)

In manchen Regionen sind nicht alle Anbaugeräte erhältlich. Weitere Informationen zu den in Ihrer Region verfügbaren Konfigurationen erhalten Sie bei Ihrem Cat-Händler.

Passend

Nicht passend

ANBAUGERÄTE FÜR SPEZIELLEN SCHNELLWECHSLER CW-40

Laufwerk		Alle		MH (2,75 m)			MH (2,99 m)				
Kontergewicht		4,2 t		4,2 t	4,7 t		4,2 t	4,7 t			
Auslegerausführung		VA		Mono		MH (6,40 m)	MH (6,40 m)	MH (7,45 m)	MH (6,40 m)	MH (6,40 m)	MH (7,45 m)
Stiellänge		2,50 m (8'2")	2,90 m (9'6")	2,50 m (8'2")	2,90 m (9'6")	4,30 m (14'1")	4,30 m (14'1")	4,30 m (14'1")	4,30 m (14'1")	4,30 m (14'1")	4,30 m (14'1")
Hydraulikhämmer	H115 S	✓	✓	✓	✓						
	H120 GC S	✓	✓	✓	✓						
	H120 S	✓	✓	✓	✓						
	H130 S	✓		✓	✓						
Universalscheren	Kombibacken MP318			✓	✓						
	Abbruchbacken MP318	✓		✓	✓						
	Pulverisierermaul MP318			✓							
	Scherbacken MP318	✓		✓	✓	✓	✓		✓	✓	
	Universalbacken MP318			✓	✓						
Abbruch- und Sortiergreifer	G317 GC	✓		✓	✓	✓	✓	✓	✓	✓	✓
	G317 GC festes CAN	✓	✓	✓	✓	✓	✓	✓	✓	✓	✓
	G318	✓		✓	✓	✓	✓		✓	✓	
	G318 festes CAN	✓		✓	✓	✓	✓	✓	✓	✓	✓
	G318 WH-800	✓		✓	✓	✓	✓	✓	✓	✓	✓
	G318 WH-1100			✓		✓	✓		✓	✓	
Pulverisierer	Sekundärbetonpulverisierer P218			✓							
	Primärpulverisierer P318			✓							
Verdichterplatten	CVP110	✓	✓	✓	✓						

(Fortsetzung nächste Seite)

Technische Daten zur Umschlagmaschine MH3024

Anbaugeräteleitfaden – Europa (Fortsetzung)

In manchen Regionen sind nicht alle Anbaugeräte erhältlich. Weitere Informationen zu den in Ihrer Region verfügbaren Konfigurationen erhalten Sie bei Ihrem Cat-Händler.

Passend

Nicht passend

ANBAUGERÄTE FÜR SPEZIELLEN SCHNELLWECHSLER S70

Laufwerk		Alle		MH (2,75 m)			MH (2,99 m)				
Kontergewicht		4,2 t		4,2 t	4,7 t		4,2 t	4,7 t			
Auslegerausführung		VA		Mono		MH (6,40 m)	MH (6,40 m)	MH (7,45 m)	MH (6,40 m)	MH (6,40 m)	MH (7,45 m)
Stiellänge		2,50 m (8'2")	2,90 m (9'6")	2,50 m (8'2")	2,90 m (9'6")	4,30 m (14'1")	4,30 m (14'1")	4,30 m (14'1")	4,30 m (14'1")	4,30 m (14'1")	4,30 m (14'1")
Hydraulikhämmer	H115 S	✓	✓	✓	✓						
	H120 GC S	✓		✓	✓						
	H120 S	✓	✓	✓	✓						
	H130 S	✓		✓	✓						
Universalscheren	Kombibacken MP318				✓						
	Abbruchbacken MP318				✓						
	Pulverisierermaul MP318				✓						
	Scherbacken MP318			✓	✓	✓	✓		✓	✓	
	Universalbacken MP318				✓						
Abbruch- und Sortiergreifer	G317 GC	✓		✓	✓	✓	✓	✓	✓	✓	✓
	G318			✓	✓	✓	✓		✓	✓	
	G318 WH-800	✓		✓	✓	✓	✓		✓	✓	
	G318 WH-1100			✓		✓	✓		✓	✓	
Pulverisierer	Sekundärbetonpulverisierer P218				✓						
	Primärpulverisierer P318				✓						
Verdichterplatten	CVP110	✓	✓	✓	✓						

(Fortsetzung nächste Seite)

Technische Daten zur Umschlagmaschine MH3024

Anbaugeräteleitfaden – Europa (Fortsetzung)

In manchen Regionen sind nicht alle Anbaugeräte erhältlich. Weitere Informationen zu den in Ihrer Region verfügbaren Konfigurationen erhalten Sie bei Ihrem Cat-Händler.

Passend

Nicht passend

ANBAUGERÄTE FÜR SPEZIELLEN SCHNELLWECHSLER HCS70

Laufwerk		Alle				MH (2,75 m)		MH (2,99 m)	
Kontergewicht		4,2 t				4,2 t	4,7 t	4,2 t	4,7 t
Auslegerausführung		VA		Mono		MH (6,40 m)	MH (6,40 m)	MH (6,40 m)	MH (6,40 m)
Stiellänge		2,50 m (8'2")	2,90 m (9'6")	2,50 m (8'2")	2,90 m (9'6")	4,30 m (14'1")	4,30 m (14'1")	4,30 m (14'1")	4,30 m (14'1")
Hydraulikhämmer	H115 S	✓	✓	✓	✓				
	H120 S	✓	✓	✓	✓				
	H130 S	✓		✓	✓				
Universalscheren	Kombibacken MP318			✓					
	Abbruchbacken MP318			✓					
	Pulverisierermaul MP318			✓					
	Scherbacken MP318			✓		✓	✓	✓	✓
	Universalbacken MP318			✓					
Abbruch- und Sortiergreifer	G317 GC	✓		✓	✓	✓	✓	✓	✓
	G318			✓		✓	✓	✓	✓
	G318 WH-800			✓		✓	✓	✓	✓
	G318 WH-1100					✓	✓	✓	✓
Pulverisierer	Primärpulverisierer P318			✓					
Verdichterplatten	CVP110	✓	✓	✓	✓				

ANBAUGERÄTE FÜR SPEZIELLEN SCHNELLWECHSLER HCS70/55

Laufwerk		Alle				MH (2,75 m)		MH (2,99 m)	
Kontergewicht		4,2 t				4,2 t	4,7 t	4,2 t	4,7 t
Auslegerausführung		VA		Mono		MH (6,40 m)	MH (6,40 m)	MH (6,40 m)	MH (6,40 m)
Stiellänge		2,50 m (8'2")	2,90 m (9'6")	2,50 m (8'2")	2,90 m (9'6")	4,30 m (14'1")	4,30 m (14'1")	4,30 m (14'1")	4,30 m (14'1")
Hydraulikhämmer	H115 S	✓	✓	✓	✓				
	H120 S	✓	✓	✓	✓				
	H130 S			✓	✓				
Universalscheren	Kombibacken MP318			✓					
	Abbruchbacken MP318			✓					
	Scherbacken MP318			✓		✓	✓	✓	✓
	Universalbacken MP318			✓					
Abbruch- und Sortiergreifer	G317 GC			✓	✓	✓	✓	✓	✓
	G318			✓		✓	✓	✓	✓
	G318 WH-800			✓		✓	✓	✓	✓
	G318 WH-1100					✓	✓	✓	✓
Verdichterplatten	CVP110	✓	✓	✓	✓				

Technische Daten zur Umschlagmaschine MH3024

Anbaugeräteleitfaden – Nordamerika

In manchen Regionen sind nicht alle Anbaugeräte erhältlich. Weitere Informationen zu den in Ihrer Region verfügbaren Konfigurationen erhalten Sie bei Ihrem Cat-Händler.

Passend

Nicht passend

ANBAUGERÄTE MIT BOLZENBEFESTIGUNG

Laufwerk		Alle		MH (2,75 m)			MH (2,99 m)				
Kontergewicht		4,2 t			4,2 t	4,7 t	4,7 t	4,2 t	4,7 t	4,7 t	
Auslegerausführung		VA		Mono		MH	MH	MH	MH	MH	
						(6,40 m)	(6,40 m)	(7,45 m)	(6,40 m)	(6,40 m)	(7,45 m)
Stiellänge		2,50 m (8'2")	2,90 m (9'6")	2,50 m (8'2")	2,90 m (9'6")	4,30 m (14'1")	4,30 m (14'1")	4,30 m (14'1")	4,30 m (14'1")	4,30 m (14'1")	4,30 m (14'1")
Hydraulikhämmer	H115 S	✓	✓	✓	✓						
	H120 GC	✓	✓	✓	✓						
	H120 GC S	✓	✓	✓	✓						
	H120 S	✓	✓	✓	✓						
	H130 S	✓	✓	✓	✓						
Universalscheren	Kombibacken MP318	✓		✓	✓						
	Abbruchbacken MP318	✓		✓	✓						
	Pulverisierermaul MP318	✓		✓	✓						
	Scherbacken MP318	✓		✓	✓	✓	✓	✓	✓	✓	✓
	Universalbacken MP318	✓		✓	✓						
Abbruch- und Sortiergreifer	G318	✓		✓	✓	✓	✓	✓	✓	✓	✓
	G318 WH-800	✓	✓	✓	✓	✓	✓	✓	✓	✓	✓
	G318 WH-1100	✓		✓	✓	✓	✓		✓	✓	
Mobile Abbruchschrottscheren	S3025			✓	✓	✓	✓	✓	✓	✓	✓
	S3025 Flache Oberseite				✓						
Pulverisierer	Sekundärbetonpulverisierer P218	✓		✓	✓						
	Primärpulverisierer P318	✓		✓	✓						
Verdichterplatten	CVP110	✓	✓	✓	✓						
Mulcher	Blockierschutz HM4015	✓	✓	✓	✓	✓	✓	✓	✓	✓	✓

(Fortsetzung nächste Seite)

Technische Daten zur Umschlagmaschine MH3024

Anbaugeräteleitfaden – Nordamerika (Fortsetzung)

In manchen Regionen sind nicht alle Anbaugeräte erhältlich. Weitere Informationen zu den in Ihrer Region verfügbaren Konfigurationen erhalten Sie bei Ihrem Cat-Händler.

Passend

Nicht passend

1800 kg/m³ (3000 lb/yd³)

1200 kg/m³ (2000 lb/yd³)

BOLZENBEFESTIGUNG (Fortsetzung)

Laufwerk		MH (2,75 m)			MH (2,99 m)		
		4,2 t	4,7 t		4,2 t	4,7 t	
Kontergewicht							
Auslegerausführung		MH (6,40 m)	MH (6,40 m)	MH (7,45 m)	MH (6,40 m)	MH (6,40 m)	MH (7,45 m)
Stiellänge		5,00 m (16'5")	5,00 m (16'5")	5,00 m (16'5")	5,00 m (16'5")	5,00 m (16'5")	5,00 m (16'5")
Mehrschalengreifer	GSH420-500	●	●	●	●	●	●
	GSH420-600	●	●	●	●	●	●
	GSH420-750	●	●	●	●	●	●
	GSH520-500	●	●	●	●	●	●
	GSH520-600	●	●	●	●	●	●
	GSH520-750	●	●	●	●	●	●

ANBAUGERÄTE FÜR CAT-SCHNELLWECHSLER MIT BOLZENGREIFER

Laufwerk		Alle				MH (2,75 m)			MH (2,99 m)		
		4,2 t				4,2 t	4,7 t	4,2 t	4,7 t		
Kontergewicht											
Auslegerausführung		VA		Mono		MH (6,40 m)	MH (6,40 m)	MH (7,45 m)	MH (6,40 m)	MH (6,40 m)	MH (7,45 m)
Stiellänge		2,50 m (8'2")	2,90 m (9'6")	2,50 m (8'2")	2,90 m (9'6")	4,30 m (14'1")	4,30 m (14'1")	4,30 m (14'1")	4,30 m (14'1")	4,30 m (14'1")	4,30 m (14'1")
Hydraulikhämmer	H115 S	✓	✓	✓	✓						
	H120 GC	✓		✓	✓						
	H120 GC S	✓		✓	✓						
	H120 S	✓	✓	✓	✓						
	H130 S	✓		✓	✓						
Universalscheren	Kombibacken MP318			✓							
	Abbruchbacken MP318			✓							
	Pulverisierermaul MP318			✓							
	Scherbacken MP318			✓		✓	✓		✓	✓	
	Universalbacken MP318			✓							
Abbruch- und Sortiergreifer	G318			✓		✓	✓		✓	✓	
	G318 WH-800			✓		✓	✓		✓	✓	
	G318 WH-1100					✓	✓		✓	✓	
Pulverisierer	Primärpulverisierer P318			✓							
Verdichterplatten	CVP110	✓	✓	✓	✓						
Mulcher	Blockierschutz HM4015	✓		✓	✓	✓	✓	✓	✓	✓	✓

Technische Daten zur Umschlagmaschine MH3024

Anbaugeräteleitfaden – Australien/Neuseeland

In manchen Regionen sind nicht alle Anbaugeräte erhältlich. Weitere Informationen zu den in Ihrer Region verfügbaren Konfigurationen erhalten Sie bei Ihrem Cat-Händler.

Passend

Nicht passend

ANBAUGERÄTE MIT BOLZENBEFESTIGUNG

Laufwerk		Alle				MH (2,75 m)			MH (2,99 m)		
Kontergewicht		4,2 t				4,2 t	4,7 t	4,2 t			4,7 t
Auslegerausführung		VA		Mono		MH	MH	MH	MH	MH	MH
Stiellänge		2,50 m (8'2")	2,90 m (9'6")	2,50 m (8'2")	2,90 m (9'6")	(6,40 m) 4,30 m (14'1")	(6,40 m) 4,30 m (14'1")	(7,45 m) 4,30 m (14'1")	(6,40 m) 4,30 m (14'1")	(6,40 m) 4,30 m (14'1")	(7,45 m) 4,30 m (14'1")
Hydraulikhämmer	H115 S	✓	✓	✓	✓						
	H120 GC	✓	✓	✓	✓						
	H120 GC S	✓	✓	✓	✓						
	H120 S	✓	✓	✓	✓						
	H130 S	✓	✓	✓	✓						
Abbruch- und Sortiergreifer	G318	✓		✓	✓	✓	✓	✓	✓	✓	✓
Mobile Abbruchschrottscheren	S3025			✓	✓	✓	✓	✓	✓	✓	✓
Verdichterplatten	CVP110	✓	✓	✓	✓						
Mulcher	HM4015	✓	✓	✓	✓	✓	✓	✓	✓	✓	✓

ANBAUGERÄTE FÜR CAT-SCHNELLWECHSLER MIT BOLZENGREIFER

Laufwerk		Alle				MH (2,75 m)			MH (2,99 m)		
Kontergewicht		4,2 t				4,2 t	4,7 t	4,2 t			4,7 t
Auslegerausführung		VA		Mono		MH	MH	MH	MH	MH	MH
Stiellänge		2,50 m (8'2")	2,90 m (9'6")	2,50 m (8'2")	2,90 m (9'6")	(6,40 m) 4,30 m (14'1")	(6,40 m) 4,30 m (14'1")	(7,45 m) 4,30 m (14'1")	(6,40 m) 4,30 m (14'1")	(6,40 m) 4,30 m (14'1")	(7,45 m) 4,30 m (14'1")
Hydraulikhämmer	H115 S	✓	✓	✓	✓						
	H120 GC	✓		✓	✓						
	H120 GC S	✓		✓	✓						
	H120 S	✓	✓	✓	✓						
	H130 S	✓		✓	✓						
Abbruch- und Sortiergreifer	G318					✓	✓		✓	✓	
Verdichterplatten	CVP110	✓	✓	✓	✓						
Mulcher	HM4015	✓		✓	✓	✓	✓	✓	✓	✓	✓

Standard- und Sonderausrüstung

Die Standard- und Sonderausrüstung kann variieren. Für genaue Informationen wenden Sie sich bitte an Ihren Cat-Händler.

	Standard	Sonderausrüstung		Standard	Sonderausrüstung
AUSLEGER, STIELE UND UMLENKMECHANISMUS			MOTOR		
Monoblockausleger 5,65 m (18'6")		✓	Cat-Biturbo-Dieselmotor C4.4 (entspricht Stufe V (EU) bzw. EPA Tier 4 Final (USA))	✓	
Verstellausleger 5,26 m (17'3")		✓	Leistungsstufenwahltaste	✓	
Gerader Stiel 2,5 m (8'2")		✓	Leerlaufaste mit Motordrehzahlautomatik	✓	
Gerader Stiel 2,9 m (9'6")		✓	Motorleerlaufabschaltautomatik	✓	
Konfiguration ohne Stiel		✓	Betrieb bis zu einer Höhe von 3000 m (9843') über NN ohne Drosselung der Motorleistung.	✓	
MH-Ausleger 6,4 m (21'0")		✓	Hochleistungskühlsystem bis 52 °C (125 °F)	✓	
MH-Ausleger 7,45 m (24'5")		✓	Kaltstartfähigkeit bis -18 °C (0 °F)	✓	
MH-Greiferkranstiel 5,0 m (16'5")		✓	Luftfilter mit zwei Einsätzen und integriertem Vorreiniger	✓	
Gerader MH-Stiel 4,3 m (14'1")		✓	Elektrische Kraftstoffentlüftungspumpe	✓	
Löffelumlenkung, Ausführung B mit Lastöse		✓	Elektrische Automatiklüfter mit Umkehrfunktion	✓	
CAT-TECHNOLOGIE			HYDRAULIK		
Cat Product Link™	✓		Ausleger-/Stielrohrbruchsicherung	✓	
2D e-Fence	✓		Überlastwarnung	✓	
Cab Avoidance	✓		Elektronisches Hauptsteuerventil	✓	
Software-Updates per Fernzugriff	✓		Automatisches Aufwärmen des Hydrauliköls	✓	
Fehlersuche per Fernzugriff	✓		Element-Haupthydraulikfilter	✓	
ELEKTRIK			Zwei-Schieber-Joysticks	✓	
LED-Scheinwerfer an Ausleger, Stiel und Fahrerkabine	✓		Erweiterte Arbeitsgerätesteuerung (unidirektionaler/bidirektionaler Hochdruckfluss mit Driftreduktion)		✓
LED-Leuchten an Fahrgestell (links, rechts) und Kontergewicht	✓		Mitteldruck-Zusatzhydraulikkreis (unidirektionaler/bidirektionaler Mitteldruckfluss)	✓	
Programmierbare LED-Arbeitsscheinwerfer mit Ausschaltverzögerung	✓		Schwerlasthubmodus	✓	
Fahrscheinwerfer und Blinker, vorne und hinten	✓		Schnellwechslerkreis		✓
Wartungsfreie Batterien	✓		SmartBoom™	✓	
Zentraler Haupttrennschalter	✓		SmartStick	✓	
Elektrische Betankungspumpe		✓	Joystick-Lenkung	✓	
			Lenkrad		✓
			Schwenkkreis mit eigener Pumpe	✓	
			Automatische Schwenkbremse	✓	
			Biologisch abbaubares Hydrauliköl Cat BIO HYDO Advanced		✓
			Einstellbares Ansprechverhalten der Hydraulik	✓	
			Steuerschema-Umschalter	✓	

(Fortsetzung nächste Seite)

Standard- und Sonderausrüstung für MH3024

Standard- und Sonderausrüstung (Fortsetzung)

Die Standard- und Sonderausrüstung kann variieren. Für genaue Informationen wenden Sie sich bitte an Ihren Cat-Händler.

	Standard	Sonderaus- rüstung		Standard	Sonderaus- rüstung
SICHERHEIT			LAUFWERK UND AUFBAU		
Heck- und Seitenkamera rechts	✓		Allradantrieb	✓	
360°-Sicht		✓	Automatische Bremsen-/Achsen Sperre	✓	
Weitwinkelspiegel	✓		Kriechgang	✓	
Beheizbare und elektrisch verstellbare Spiegel		✓	Elektronische Schwenk- und Fahrsperr	✓	
Fahralarm		✓	Hochleistungsachsen, modernes Scheibenbremssystem und Fahrmotor, einstellbare Bremskraft	✓	
Signal-/Warnhorn	✓		Pendelachse vorn, verriegelbar, mit Fernschmierpunkt	✓	
Rundumleuchte (Fahrerkabine und Chassis)		✓	Zwillingsreifen 11.00-20 16 PR		✓
Cat-Maschinenverfolgungstechnologie		✓	Zwillings-Vollgummireifen 10.00-20		✓
Sperrhebel für alle Funktionen	✓		Stufen mit Werkzeugkasten im Laufwerk (links und rechts)	✓	
Vom Boden aus zugänglicher zusätzlicher Motorabstellschalter in der Fahrerkabine	✓		Stufen vorne und hinten		✓
Bluetooth®-Empfänger	✓		Hydrostatischer Antrieb mit zwei Geschwindigkeitsstufen	✓	
Rutschhemmende Trittleche und versenkte Schrauben auf Wartungsplattform	✓		EM-Laufwerk mit Schild hinten und Abstützpratzen vorne		✓
SERVICE UND WARTUNG			EM-Laufwerk mit Abstützpratzen hinten und Schild vorne		✓
Ölprobenzapfventile für planmäßige Öluntersuchung (S·O·S SM , Scheduled Oil Sampling)	✓		Breites MH-Laufwerk 2,75 m (9'0")		✓
Schmierautomatik für Arbeitshydraulik und Schwenksystem	✓		Breites MH-Laufwerk 2,99 m (9'10")		✓
			Räumschild		✓
			Kontergewicht 4200 kg (9260 lb)		✓
			Kontergewicht 4700 kg (10.370 lb)		✓

Vom Händler montierte Sätze und Anbaugeräte

Anbaugeräte können unterschiedlich sein. Für genaue Informationen wenden Sie sich bitte an Ihren Cat-Händler.

FAHRERKABINE

- Sicherheitsgurt, 75 mm (3")

SICHERHEIT

- Bluetooth-Schlüsselfernbedienung

SCHUTZVORRICHTUNGEN

- FOGS (nicht kompatibel mit Abdeckung für Fahrerinnenbeleuchtung und Regenabweiser)
- Frontdrahtschutzgitter komplett (nicht kompatibel mit Abdeckung für Fahrerinnenbeleuchtung und Regenabweiser)

Fahrerkabinenvarianten für MH3024

Fahrerkabinenvarianten

	Deluxe	Premium
Schallgedämmte Fahrerkabine	●	●
Beheizbarer Sitz mit Sitzfederung über Pneumatik	●	X
Sitz mit Sitzheizung und -kühlung und automatisch verstellbarer Sitzfederung	X	●
Höhenverstellbare Konsole, stufenlos ohne Werkzeug	●	●
Hochauflösender 254-mm-LCD-Touchscreen-Monitor (10")	●	●
Mechanischer Spiegel	●	X
Elektrischer Spiegel	X	●
Zweistufen-Klimaautomatik	●	●
Dreh-/Auswahlknopf und Direkttasten für Monitorsteuerung	●	●
Schlüssellose Starttasten-Motorsteuerung	●	●
51 mm breiter Sicherheitsgurt	●	●
Warnsignal bei nicht angelegtem Sicherheitsgurt	●	●
Bluetooth®-integriertes Radio mit USB-Anschlüssen und Lautsprechern	●	●
Zwei 12-V-DC-Steckdosen	●	●
Dokumentenaufbewahrung	●	●
Getränke- und Flaschenhalter	●	●
Zweiteilige Frontscheibe (P8B-klassifiziert), fest	○	○
Einteilige Frontscheibe (P5A-klassifiziert), fest	○	○
Parallelgeführter Scheibenwischer mit Waschanlage	●	●
Dachluke aus Glas, fest	●	●
LED-Deckenleuchten	●	●
Beleuchteter Fußraum	●	●
Sonnenrollo hinten	X	●
Notausstieg (Heckscheibe)	●	●
Waschbare Bodenmatte	●	●
Rundumleuchten-Vorrüstung	●	●
Steinschlagschutzgitter (FOGS)	○	○
Advanced Cab filtration	○	○
Zwei LED-Fahrerkabinenlichter	●	●
Regenabweiser*	●	●

● Standard

○ Sonderausrüstung

X Nicht verfügbar

* Nicht in Verbindung mit FOGS

Die folgenden Angaben gelten für die Maschine zum Zeitpunkt der Endfertigung in der Verkaufsversion, die für die von diesem Dokument abgedeckten Regionen gedacht ist. Der Inhalt dieser Erklärung ist zum Ausgabezeitpunkt gültig. Allerdings können Inhalte, die sich auf Maschinenfunktionen und technische Daten beziehen ohne Vorankündigung geändert werden. Weitere Informationen sind im Betriebs- und Wartungshandbuch der Maschine zu finden.

Weitere Informationen zu laufenden Nachhaltigkeitsmaßnahmen und deren Fortschritt finden Sie auf unserer dafür eingerichteten Webseite <https://www.caterpillar.com/en/company/sustainability>.

Motor

- Der Motor Cat® C4.4 erfüllt die Emissionsnormen EPA Tier 4 Final (USA) und Stufe V (EU).
 - Cat-Dieselmotoren müssen mit Dieselkraftstoff mit extrem niedrigem Schwefelgehalt (ULSD, Ultra Low Sulfur Diesel) mit höchstens 15 ppm Schwefel oder einer Mischung aus ULSD und folgenden Kraftstoffen mit geringerem Schwefelgehalt betrieben werden (Maximalangaben folgen):
 - ✓ 20 % Biodiesel FAME (Fatty Acid Methyl Ester, Fettsäure-Methylester)*
 - ✓ 100 % "Renewable Diesel", HVO (Hydrogenated Vegetable Oil, hydriertes Pflanzenöl) und GTL-Kraftstoffe (Gas-to-Liquid, Kraftstoff aus Erdgas)
- Beachten Sie für einen erfolgreichen Einsatz die Richtlinien. Weitere Informationen erhalten Sie bei Ihrem Cat-Händler oder in den "Betriebsflüssigkeitsempfehlungen für Caterpillar-Maschinen" (SEBU6250).

* Motoren ohne Nachbehandlungseinrichtung können mit höheren Mischungsverhältnissen betrieben werden (bis zu 100 % Biodiesel).

Klimaanlagensystem

- Das Klimaanlagensystem dieser Maschine enthält das fluorierte Treibhausgas R134a als Kältemittel (Erderwärmungspotenzial = 1430). In der Anlage befinden sich 1,05 kg (2,31 lb) Kältemittel, was einer CO₂-Produktion von 1,502 Tonnen (1,655 US-Tonnen) entspricht.

Lackieren

- Soweit bekannt, entspricht die höchstzulässige Konzentration der folgenden Schwermetalle (gemessen in ppm) in Lack den folgenden Werten:
 - Barium < 0,01 %
 - Cadmium < 0,01 %
 - Chrom < 0,01 %
 - Blei < 0,01 %

Geräuschpegel

Außenschallpegel (ISO 6395:2008) 99 dB(A)

Schalldruck am Fahrerohr (ISO 6396:2008) 70 dB(A)

- Außenschallpegel: Der angegebene äußere Schallleistungspegel wird nach den in ISO 6395:2008 genannten Verfahren und Bedingungen gemessen. Der Schallleistungspegel der Maschine entspricht den in den geltenden regionalen Vorschriften angegebenen Kriterien, z. B. 2000/14/EG, geändert durch 2005/88/EG.
- Innenschallpegel: Der Schalldruckpegel in der Kabine wird nach ISO 6396:2008 bei der von Caterpillar angebotenen, ordnungsgemäß montierten und gewarteten Fahrerkabine bei geschlossener Tür und geschlossenen Fenstern gemessen.
- Bei längerem Betrieb der Maschine mit offenem Bedienungsstand oder offener Fahrerkabine (bei nicht ordnungsgemäßer Wartung oder offenen Türen/Fenstern) bzw. in lauter Umgebung kann ein Gehörschutz erforderlich sein.
- Zertifizierung "Blauer Engel"

Öle und Betriebsflüssigkeiten

- Caterpillar führt die Werksbefüllung mit Ethylenglykol-Kühlmitteln durch. Cat-Dieselmotoren-Frostschutz-/Kühlmittel (DEAC) und Cat-Langzeitkühlmittel (ELC) können recycelt werden. Weitere Informationen erhalten Sie von Ihrem Cat-Händler.
- Cat BIO HYDO ist ein biologisch abbaubares Hydrauliköl und mit dem EU-Umweltzeichen zertifiziert.
- Vermutlich existieren weitere Flüssigkeiten. Sämtliche Flüssigkeitsempfehlungen und die Wartungsintervalle finden Sie im Betriebs- und Wartungshandbuch oder im Anwendungs- und Einbauleitfaden.

Funktionen und Technologie

- Die folgenden Funktionen und Technologieoptionen können eventuell zur Senkung von Kraftstoffverbrauch bzw. Kohlenstoffemissionen beitragen. Die verfügbaren Funktionen können variieren. Für genaue Informationen wenden Sie sich bitte an Ihren Cat-Händler
 - Moderne elektrohydraulische Systeme stimmen Leistung und Effizienz aufeinander ab.
 - Bis zu 10 % geringere Kosten dank längerer Wartungsintervalle
 - Der neue Hydraulikölfilter bietet eine längere Lebensdauer – durch ein verlängertes Wechselintervall von 3000 Betriebsstunden.
 - Programmierbare, hocheffiziente, bedarfsgesteuerte Kühlerlüfter
 - Leerlaufaste mit Motorzahlautomatik
 - Software-Updates und Fehlersuche per Fernzugriff

Nähere Informationen zu Cat-Produkten, Serviceleistungen der Händler und Industrielösungen finden Sie auf unserer Website www.cat.com.

© 2022 Caterpillar
Alle Rechte vorbehalten.

Änderungen der Werkstoffe und technischen Daten ohne vorherige Ankündigung vorbehalten. Abgebildete Maschinen können Sonderausrüstung aufweisen. Ihr Cat-Händler informiert Sie gern über lieferbare Sonderausrüstung.

CAT, CATERPILLAR, LET'S DO THE WORK, die entsprechenden Logos, "Caterpillar Corporate Yellow", die Handelszeichen "Power Edge" und Cat "Modern Hex" sowie die hierin verwendeten Unternehmens- und Produktidentitäten sind Markenzeichen von Caterpillar und dürfen nicht ohne Genehmigung verwendet werden.

AGXQ3130-02 (6-2022)
Ersetzt AGXQ3130-01
Baunummer: 07B
(Aus-NZ, Eur, N Am)

